

Nummer 216

Juni 2024

# De Beting

Clubblad van Vereniging De MotorSleepboot



Sleepbootdagen special

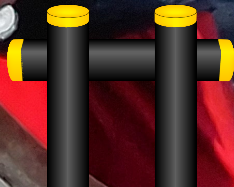

# KLEUR- PLEZIER



# Inhoud

Reizende reporter voor de Beting.....	3
Van de bestuurstafel.....	5
Sinterklaasboot bezocht.....	7
Op tour achter het roer.....	8
Sleepboot van het jaar 2024: .....	10
Opduwer van het jaar 2024: .....	12
Dieselmotoren techniek.....	14
Bord voor de kop.....	18
Esdert Kats.....	19
Ringsteken Zwartsluis.....	22
Poëzie uit de polder.....	23
Impressie trekwedstrijd opduwers - Spes.....	24
Varend Erfgoed wimpel.....	26
Nieuwe aanmeldingen: Opduwer Kobus.....	27
Nieuwe aanmeldingen: Sleepvlet Binger.....	28
Nieuwe aanmeldingen: Sleepboot Epsilon.....	29
Nieuwe aanmeldingen: Sleepboot Frankenwarte.....	30
Nieuwe aanmeldingen: Sleepboot Nipet.....	31
Nieuwe aanmeldingen: Sleepvlet Manna 111.....	32
Nieuwe aanmeldingen: Sleepvlet Rex.....	33
Nieuwe aanmeldingen: Opduwer Bikkel.....	34
Nieuwe aanmeldingen: Opduwer Geja-B.....	35
Nieuwe aanmeldingen: Sleepboot Ferox.....	36
Botentaal voor Dummies.....	37
Zwartsluis.....	38

## REIZENDE REPORTER VOOR DE BETING

Heeft u een mooi verhaal, restauratieverslag, reisverslag of iets anders dat u met de leden wilt delen, maar vindt u het moeilijk om hier een stukje over te schrijven?

U kunt dan contact opnemen met onze reizende reporter Gert Herrebrugh.

G.H. Herrebrugh – Opd. Opsteker  
Achter de Kerken 139 – 1391 LE Abcoude

☎ 06-38519211

📧 herrebrugh.gh@zonnet.nl

**Voorzitter / Penningmeester:**

Albin Glaser - Mslb Geertruida  
Broekerhavenweg 238 - 1611CK Bovenkarspel  
☎ 06-22835539  
✉ voorzitter@motorsleepboot.nl

**Secretaris:**

Bea Pijn-Blom - Ms Bregetta  
✉ secretaris@motorsleepboot.nl

**Algemeen bestuurslid:**

Inger Brouwer-Zomers - Mslb En Avant

**Algemeen bestuurslid:**

Freddie Hagen - Mslb.Ottawa  
Blekersweg 9 - 8162RK Epe  
☎ 06-23365085

**Algemeen bestuurslid:**

Ruurd Ochse - Mslb Neeltje Jacoba

**Ledenadministratie:**

Tim & Elise Goeijenbier - Mslb. Koloniën  
✉ ledenadministratie@motorsleepboot.nl

**Redactie en Lay-out De Beting:**

Anton en Carina Schoo - Mslb. Dolfijn  
Delving 56 - 1921VG Akersloot  
☎ 06-81508128  
✉ a.schoo@ziggo.nl

**Reizende reporter voor de Beting**

G.H. Herrebrugh – Opd. Opsteker  
Achter de Kerken 139 – 1391 LE Abcoude  
☎ 06-38519211  
✉ herrebrugh.gh@zonnet.nl

**Duurzaamheidscommissie**

✉ duurzaam@motorsleepboot.nl

**Privacypersoon AVG**

Albin Glaser

**Kennisbank/JE bibliotheek**

Chrysantenstraat 36 - 2431 XL Noorden  
☎ 06-45436358  
✉ jeroen.samantha@motorsleepboot.nl

**Evenementen:**

Piet van Zaal - Mslb. Harmonie Sr.  
Vrouwgeestweg 6 - 2481KN Woubrugge  
☎ 06-53283283  
✉ evenementen@motorsleepboot.nl

**Contactpersoon Register Varend**

**Erfgoed Nederland:**

Tim & Elise Goeijenbier - Mslb. Koloniën  
✉ register@motorsleepboot.nl

**Internet webmaster:**

Matthijs Wink - Mslb. Atalanta  
Ravelijnspad 1 - 1398VA Muiden  
☎ 029-4263765 na 19:00 uur  
✉ webmaster@motorsleepboot.nl

**Behoudszaken:**

Hugo Keimpema  
☎ 06- 27297137  
✉ behoudszaken@motorsleepboot.nl

**Afgevaardigde FVEN:**

Kees Weststrate - Mslb. de Wilhelmina  
☎ 06-53369892  
✉ fven@motorsleepboot.nl

**Public relations:**

Jeroen Engel,  
Chrysantenstraat 36, 2431XL Noorden  
☎ 06-45436358  
Mjo Pecht-van Keimpema  
✉ mjo.hugo@motorsleepboot.nl,  
Annet van Dijk  
✉ pr@motorsleepboot.nl

---

De Vereniging De MotorSleepboot en de redactie aanvaarden geen enkele aansprakelijkheid voor de juistheid van de in de artikelen voorkomende gegevens. Het gebruik maken van gegevens uit de artikelen geschiedt voor eigen risico. Niets uit deze uitgave mag worden veeleevoudigd en/of openbaar gemaakt door middel van druk, fotokopie, microfilm of op welke andere wijze dan ook zonder voorafgaande schriftelijke toestemming van de redactie.

Contributie voor leden van Vereniging De MotorSleepboot € 45,50 per jaar inclusief het clubblad.

Kamer van Koophandel te Hilversum nr. V 40.517700

De Motorsleepboot - Driehuis

Bank: ING rek. nr. 5970371 / IBAN NL70INGB0005970371 - BIC INGBNL2A / ISSN: 1388-8846

---



# EPIFANES®

[www.epifanes.nl](http://www.epifanes.nl)



sinds 1919

**Kramer scheepsmotoren b.v.**  
**Machinefabriek - ZAANDAM**

Kalf 33, telefoon 075 - 6164082  
na 20.00 uur 0299 - 674359

Reparatie - Revisie - Verkoop - Inbouw van:

- Scheepsmotoren
- Keerkoppelingen
- Scheepsschroeven

Stevendok  
Assenbank 6 x 1,2 mtr

Veel nieuwe en gebruikte schroeven  
Repareren en aanpassen van schroeven

In- en Verkoop van  
Boten en Sloopschepen  
Opruimen pleziervaartuigen  
Verhuur: Ijsbrekers,  
Pontons, Snelboten  
Directievaartuigen,  
Sleep- & Duwboten

Tel: 06-53413663



SCHEEPVAARTBEDRIJF

## KORN. KOEHOORN & ZN

ANNO  
1975

*Schippen  
en  
Hannel*

Motoren Accu's  
Keerkoppelingen  
Aggregaten

Kiesterzijl 18 Franeker

### Sijmen van der Heden

**Technische dienst**

*Las en constructiewerk  
Scheepsreparaties  
Projectbegeleiding*



Handelsweg 16  
1693 AZ Wervershoof  
Tel: +31(0)610114714  
Email: [SvdHedenTD@gmail.com](mailto:SvdHedenTD@gmail.com)

# VAN DE BESTUURSTAFEL

Beste leden

Voorafgaand aan de Nationale Sleepbootdagen in Zwartsluis was het Friese evenement in Woudsend.

Hier viel het mij op dat, ondanks dat het een klein dorp is, er heel veel organisatie voorafgaat. Aanvraag en toestemming van gemeente, havendienst en medewerking van de midden- en kleinbedrijf, maar ook de EHBO, sponsoring, parkeerbegeleiding en veel vrijwilligers regelen om alles in goede banen te leiden.

Vanuit het dorp was er een roei-trekproef georganiseerd, wat weergeeft hoe het dorp van dit evenement geniet en meedoet. Alleen jammer dat er sleepboten bij waren die een dag eerder kwamen en menen zonder overleg met de organisatie andere rechten te hebben.

Voor de Nationale Sleepbootdagen in Zwartsluis op 9,10 en 11 mei 2024 was in januari de eerste vergadering, dat was voor mij de eerst keer. Ook hier is enorm veel werk verzet door Zwartsluis en alle vrijwilligers om dit evenement mogelijk te maken.

De intocht om 10.00 uur op Hemelvaartsdag was spectaculair, in 1 uur ca. 200 deelnemende sleepboten een plek geven was heel bijzonder, en dankzij de medewerking van iedereen is dit ook geweldig verlopen. Onze dank daarvoor.

De opening van het evenement werd gemarkeerd door het luid toeteren van scheepshoorns, een geluid dat door de heldere lucht klonk. Het startsein gaf voor een weekend vol plezier en avontuur met lang niet geziene vrienden weer gedag zeggen en nieuwe vrienden maken.

Het ringsteken, een nieuwe activiteit, was een groot succes, maar ook best moeilijk. Niet alleen moest een kleine ring gestoken worden die onder de brug hing, maar ook keren om een boei, terugvaren en de snelste tijd halen. Deze wedstrijd is met een heel klein verschil gewonnen door opduwer "De Oldtimer" van Alexander Bakker.

De pannenkoekentocht met zoveel mogelijk opduwers, een rondje van ca. 5 uur waarbij gestopt werd voor een pannenkoek, werd door veel toeschouwers langs de weg bekeken.

Het captainsdiner, gevolgd door een loterij met prachtige prijzen, bracht de deelnemers samen voor een gezellige avond vol verhalen en kameraadschap. Het hoogtepunt van de avond was de bekendmaking van de Sleepboot en Opduwer van het jaar 2024.

De sleepboot van het jaar is sleepboot "IJsselmeer" van N. Eekma.  
De opduwer van het jaar is "Diewertje" geworden van Jasper van der Wurf.

Een spannend moment was de uitdaging waarbij Opduwers tegen de "Spes" trokken, waarbij de "Spes" de overwinning moest laten aan de Opduwers.

De sterkste opduwer van de trekproef was "Ome Joop" van Gino Lieverst.

Met een recordaantal van 80.000 bezoekers waren de Sleepbootdagen Zwartsluis van 2024 een groot succes, waar de liefde voor het varend erfgoed en de maritieme wereld werd gevierd en gedeeld door mensen van alle leeftijden en achtergronden.

Wij troffen met het weer en genoten van alle gezelligheid en hopen iedereen over twee jaar in gezondheid en welzijn weer terug te zien in Zwartsluis.

Met vriendelijke groeten,  
Inger Brouwer-Zomers

---

## **SINTERKLAASBOOT BEZOCHT**

Als Havenvereniging Coevorden verzorgen wij elk jaar de intocht van Sinterklaas. Dit jaar is dat op zaterdag 16 november.

De sleepboot die we tot nu toe gebruikten is dit jaar helaas niet beschikbaar.

We zoeken daarom naar een vervangende boot, liefst een sleepboot, vandaar dat ik bij u terechtkom.

Zou u bij uw leden kunnen informeren of iemand die dag bij de intocht van Sinterklaas in Coevorden zou willen varen?

Het is een grootse intocht, en het is de bedoeling dat het via TV-Drenthe wordt uitgezonden.

Er gaan ca 125 Pieten mee, die in meerder kleine boten meevaren.

Ik hoor het graag.

Met vriendelijke groet,

Cor van der Elst  
(Havenvereniging Coevorden  
Email: [cjvdelst@hetnet.nl](mailto:cjvdelst@hetnet.nl))

# OP TOUR ACHTER HET ROER

## Zwartsluis 2024

We hadden er allemaal aardig zin in, lekker een weekje varen. Wel hadden we een lichte tegenschuit gezien de dekschuit niet kon varen. Daar hadden we natuurlijk wel een oplossing voor. 's Maandags vertrokken we rond een uur of half tien met de Beta en Dinghie achter de dekschuit, we gingen de Beta wel even lekker laten werken. Dus met de Beta als voortstuwing en de dekschuit af en toe als besturing gingen we er vandoor, met als eindstation Almere haven.



We hadden natuurlijk heerlijk weer, dus even insmeren anders verbranden we gezien we geen stuurhut hebben. Het manoeuvreren ging niet altijd even soepel, dus elke brug of sluis hebben we even gebeld of die snel open konden, hoefden we ook niet op een belletje te drukken. Na rustig aan te hebben gevaren kwamen we rond een uur of 4 aan in Almere Haven. Hier hebben we ons gestationeerd en zijn we een hapje gaan eten. Met als belangrijkste een ijsje als afsluiter en natuurlijk een paar biertjes.

Dinsdag vertrokken we om 8 uur via de randmeren met als doel Elburg. Onderweg kwamen nog wat mede erfgoedvaarders tegen waaronder de Bona Spes 2, waar we de vraag kregen of we op sleep wilden; "nou waarom niet". Hierdoor liepen we net iets harder en konden wij ons eigen ding een beetje doen, er stonden namelijk wat motoren aan boord waar er één van gerepareerd moest worden. Om half 5 kwamen we aan in Elburg, waar een niet zo meedenkende havenmeester ons opwachtte. Hebben voor het avondeten wat Chinees opgewarmd en zijn lekker op tijd ons bedje ingekropen. Woensdag was een zeer relaxte dag gezien we nog op sleep waren "we zitten toch nog aan elkaar geknoopt". Dus onderweg even de boten gepoetst, boekje gelezen en zelfs nog even een dutje gedaan en toen waren we alweer in Genemuiden waar driekwart van de sleepboten bij elkaar kwamen.

We zijn losgekoppeld en hebben hem naar binnen gewurmd. We lagen net op tijd op de perfecte plek om iedereen binnen te zien varen (wat niet bij iedereen even vlekkeloos ging). Wederom weer Chinees gegeten, maar dan met een wat groter kluppie. Donderdag was het eindelijk zo ver; het begin van de Nationale Sleepbootdagen Zwartsluis. Wij als dekschuit zijnde moesten er voor 10 uur zijn, dus vertrokken we om half 9. Het was wel heel mistig maar gelukkig werden we begeleid





door twee sleepboten met radars. Al varend zag je in de verte al de Progress die alle opduwers eruit aan het kranen was, wat wel een mooi gezicht was. Aangekomen op ons toegewezen plekje hebben we gekeken hoe iedereen kwam binnenvaren, en hebben we het programma een beetje doorgesproken.



Ringsteken en de avondvaart stonden op de planning. Was heel benieuwd naar ringsteken gezien ik dat nog nooit gedaan had. Dus iedereen verzamelen in de kolksluis, kleine demonstratie van tevoren en we gingen van start. Eerst aan een touwtje trekken om de klok te starten, dan zo snel mogelijk door de sluis om een drijver heen, met een soort zwaard door de ring steken en weer zo snel mogelijk aan het touwtje trekken. Jammer genoeg waren wij gediskwalificeerd gezien we een “vliegende start” hadden, maar dat bederft de pret natuurlijk niet. 's Avonds lekker de koelbox gevuld, lampjes opgehangen en we waren klaar voor de avondvaart. Vrijdag stond alleen de pannekoekentocht op de planning. Het motto was “samen staan we sterk” gezien er voorgaande jaren er een soort wedstrijd van gemaakt werd, was het toch aardig gelukt om bij elkaar te

blijven. Met een goed gevulde maag en een paar biertjes op zijn we weer aan de terugreis begonnen, bij de terugkomst hebben we nog in de schaduw een terrasje gepakt en hebben we lekker rustig aan gedaan.

Zaterdag stond de trekproef en trekken tegen de Spes op de planning, waar wij zelf niet aan mee hebben gedaan maar natuurlijk wel naar hebben gekeken. Dus een lekker rustig dagje. Lekker over de braderie heen gelopen, stukje gevaren en toch weer een beetje schaduw proberen te pakken. 's Avonds hebben we onder het genot van een paar drankjes nog een poging gedaan om het noorderlicht te bekijken (wat niet gelukt is). Zondag was het weer tijd om naar huis te gaan, maar nu wel met een werkende dekschuit. Hierdoor konden we ook iets sneller varen waardoor we doelden op Zeewolde om een poging te doen binnen 2 dagen thuis te zijn. Gesloopt aangekomen in Zeewolde hebben we even wat gegeten en ben ik in coma geraakt.

Maandag om half 9 vertrokken om 's avonds om 6 uur in Loosdrecht aan te komen. Alles uitgeladen en de auto ingestapt naar huis. Al met al een geslaagde week met heerlijk weer. Op het werk iedereen ook lekker jaloers gemaakt met de bruine huid en mooie verhalen.



Emma Zeldenrijk.

## SLEEPBOOT VAN HET JAAR 2024: MOTORSLEEPBOOT IJSSELMEER



Sleepboot IJsselmeer is gebouwd in 1922 bij Bodewes Martens Hoek en kreeg de naam Coja (Cor - Jan) De IJsselmeer had toen een Brons motor van 70 pk. De IJsselmeer heeft in de haar 102 jaar nog een aantal nieuwe motoren gekregen. De 70 pk Brons motor is als eerste vervangen door een Brons motor van 110 pk. Heeft daarna nog een Industrie van 160 pk gehad, een MAN van 145 pk en heeft als laatst in mijn bezit, een Scania motor van 220 pk gekregen.

De IJsselmeer heeft in haar leven een hoop mee gemaakt. En dit is ook deels terug te zien in en aan de boot. In bijvoorbeeld de oorlog, hebben ze mij verteld, is de boot in het riet verstopt zodat de Duitsers de boot niet in beslag konden nemen. Na de oorlog heeft de boot in crisisjaren een tijd gefunctioneerd als vissersboot voor de IJsselmeer-visserij. De boot heeft ook meerdere visserijnummers gehad.

De IJsselmeer is sinds 2017 in mijn bezit en heeft de nodige verbouwingen al gehad. Zo is bijvoorbeeld afgelopen winter de stuurhut vervangen. Ik wilde graag het nostalgische van de boot terug laten komen. Het was weken hard doorwerken. Zeker het laatste stukje om hem voor de Sleepbootdagen af te krijgen was spannend, maar het is gelukt. Op de dag van vertrek hebben we zelfs de laatste dingen nog gemonteerd.

Dat de IJsselmeer sleepboot van het jaar mocht worden had ik niet zien aankomen. Het is een hele eer deze prijs in ontvangst te mogen nemen.

In bijlage foto's van de IJsselmeer door haar jaren heen.

Vriendelijke groet,  
Niels Eekma

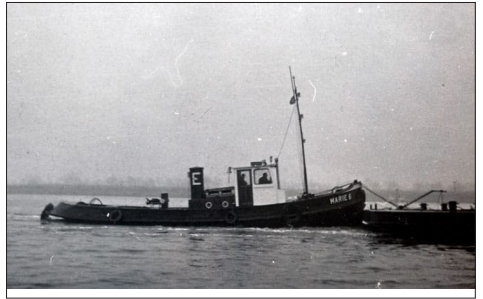

# OPDUWER VAN HET JAAR 2024: OPDUWER DIEWERTJE



Foto: Redactie

Na iedereen de oren van het hoofd te hebben gezeurd of ik mee mocht varen met een opduwer, heb ik ondertussen 6 jaar geleden de opduwer Diewertje gekocht van Frank Huis. Een jaar geleden is de opduwer het water uitgegaan om eens het hele onderwaterschip kaal te halen en de koeling te veranderen. Met onder andere hulp van Jelle Sieperda zijn er her en der wat nieuwe stukken plaat ingezet en is het nieuwe koelsysteem in de boot gelast.

Verder hebben we nog technisch advies van Luuk en Jos Persoon gehad en was het koelsysteem af. Even een nieuw verfsysteem erop, en drijven maar! Ook was het tijd voor nieuwe kleuren. Oma vond dat de opduwer na 5 jaar toch ook maar in de 'rederij'-kleuren moest worden geschilderd. Ik wist het niet zo goed met dat blauw. Maar goed, altijd naar oma luisteren! Na de eerste laag blauw was het wel even schrikken en het was behoorlijk wennen aan de nieuwe kleur. Omdat ik ook nog druk was met mijn studie heeft bijna de hele familie meegeholpen om de opduwer op tijd in de verf te krijgen, wat uiteindelijk ook gelukt is.

Helaas valt het ook wel eens tegen. Een paar dagen voor de Friese Sleepbootdagen in Woudsend kwamen we er achter, dat er nog lekkage was. Na de lekkage te hebben verholpen is Diewertje op de donderdag het water ingegaan in de hoop dat de boot dicht zou zijn en het koelsysteem ging werken naar hoe het zou moeten. Eenmaal in het water hebben we even gecontroleerd of er geen lekkage meer was, daarna hebben we de motor gestart en zijn we een rondje gaan varen. Alles werkte goed, dus de opduwer achter de sleepboot geknoopt en op naar Woudsend.

Omdat ik nog tentamens moest maken op Terschelling hebben opa en oma de opduwer achter de sleepboot meegenomen richting Zwartsluis en kon ik met de auto

komen. Al met al hadden wij totaal niet verwacht dat Diewertje dit jaar opduwer van het jaar zou worden, en we zijn daarom ook ontzettend blij met deze eervolle prijs.

Met vriendelijke groet,  
Jasper van der Wurf



Foto: Chris de Ridder



Foto: Redactie

# DIESELMOTOREN TECHNIEK

Deel-6 (redactie)

## Verstuivers.

De brandstofdrukken, waarbij de verstuivers openen, zijn afhankelijk van hoever de brandstof in de gecomprimeerde lucht moet doordringen, van de grootte van de gaatjes en van de vereiste fijnheid van verstuiving. We zullen nu een paar verstuivers bespreken, die bij middensnellopende dieselmotoren gebruikt worden met als doel het beperken van de dieselklop en het verlagen van de verbrandingsdruk.

De bedoeling is, de hoeveelheid ingespoten brandstof tijdens de voorinspuiting te verkleinen. Als in de topstand van de zuiger de verbranding begint, dan moet de brandstofinspuiting op volle sterkte komen. Dit kan bereikt worden door het eerste deel van de brandstofnok minder steil op te laten lopen en het toepassen van een tapverstuiver met gesmoorde voorinspuiting of een pinteaux-verstuiver. Beiden kunnen bij voor- en wervelkamers gebruikt worden; de tapverstuiver met gesmoorde voorinspuiting is ook bij directe inspuiting toepasbaar.

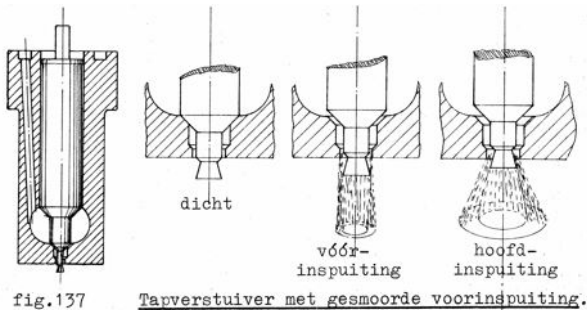

Zolang de brandstofpomp niet snel pompt, wordt, na het bereiken van de openingsdruk,  $\approx 100$  bar, de verstuivernaald een klein stukje gelicht. Het cilindrische deel van de tap sluit de inspuitopening voor een groot deel af; door de ringvormige spleet wordt een kleine straal brandstof ingespoten. Het is de bedoeling, dat dit gedurende de gehele voorinspuiting het geval is.

Begint de brandstofpomp sneller te pompen, dan stijgt de persdruk tot  $\approx 150$  bar, waardoor de verstuivernaald verder opent en het cilindervormige deel van de tap teruggetrokken wordt in een wijder deel van het naaldhuis. Er kan nu meer brandstof passeren; het conische deel van de tap zorgt voor een kegelvormige straal. Hoe groot de tophoek van de kegel is wordt geregeld door de afmetingen van de tap en is afhankelijk van de vorm van de verbrandingsruimte.

Bij het toepassen van tapverstuivers met gesmoorde inspuiting is het explosieve deel van de verbranding minder groot, zodat ook de verbrandingsdruk minder hoog boven de eindcompressiedruk uit stijgt.

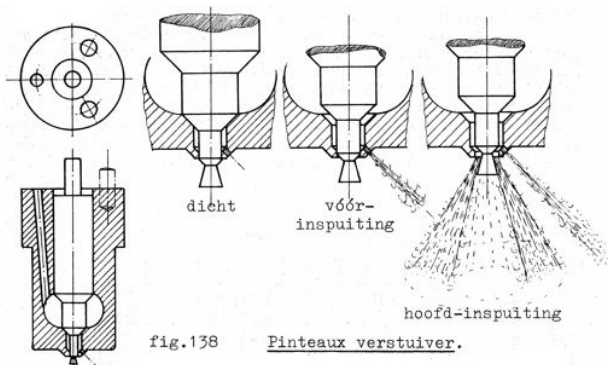

De startmoeilijkheden van sommige motoren met wervelkamer worden veroorzaakt door de extra afkoelende werking, die nabij de wanden van de wervelkamer het sterkst is. Tijdens de voorinspuiting wordt met een pintaux verstuiver een dun straaltje brandstof verstoven in de richting van de keel van de wervelkamer, waar de heetste lucht uit de cilinder binnentreedt, en de kans op ontsteken het grootst is. Bij verder lichten van de naald wordt de doorgang naar het grote verstuivergat vrijgegeven, waarin de tap zit. De grootste hoeveelheid brandstof wordt nu langs de tap verstoven. De pintaux verstuiver is dus op te vatten als een kruising tussen een gaatjesverstuiver en een tapverstuiver met gesmoorde voorinspuiting, waarbij de voorinspuiting door het gaatje plaats vindt.

Pintaux verstuivers moeten altijd in de goede stand in de verstuiverhouder gemonteerd worden. Er is dan ook geen rondlopend brandstofkanaal in het bovenzvlak van het naaldhuis. Twee centreerpennen zorgen ervoor, dat montage alleen in de goede stand mogelijk is. Pintaux verstuivers worden alleen bij vóór- en wervelkamers toegepast.

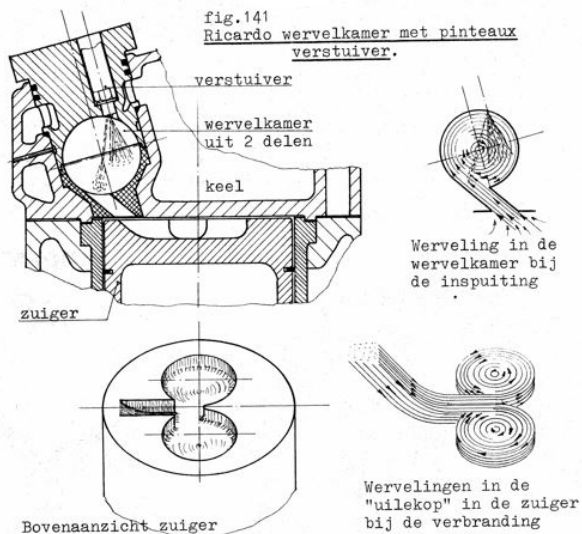

Bij de werelkamer volgens ir. Ricardo komen de brandende gassen bij het verlaten van de keel van de werelkamer in de uitsparing in de zuiger in de vorm van een uilekop. Hierin wordt nogmaals een werveling opgewekt, waardoor in de cilinder een krachtige namenging van het brandende mengsel ontstaat. Bij de inspuiting is het gaatje voor de voorinspuiting naar de keel gericht; de hoofdinspuiting is "met de wind mee".

### Het onderhoud van verstuivers.

Na verloop van een zeker aantal draaiuren worden de verstuivers van een motor nagezien. Bij het demonteren is direct al te zien, of er koolaanslag op de verstuivertip zit en hoeveel. De verstuiver wordt nu eerst afgeperst. Als er een groot verschil in de openingsdruk met de voorgeschreven waarde gemeten wordt, bestaat de kans dat de verstuiverveer gebroken is.

De koolaanslag wordt van het naaldhuis verwijderd met een koperen borsteltje. De verstuivergaten mogen hierbij beslist niet uitslijten, ze moeten scherp eindigen. Het gebruik van staalborstels is daarom ongewenst. Met een verstuiverboortje van de juiste diameter worden eventuele koolresten uit de verstuivergaten verwijderd. Dit moet voorzichtig gebeuren, want de boortjes breken gemakkelijk en een gebroken boortje kan niet uit een verstuivergat verwijderd worden.



fig.144  
Koolaanslag rond de verstuivergaaftjes.



fig.145  
Het verwijderen van de koolaanslag.



fig.146  
Het uitboren van de verstuivergaaftjes.

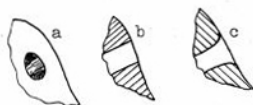

fig.147  
Verstuivergaaftjes,uitgesletten en goed.

Alle onderdelen van de gedemonteerde verstuiver en verstuiverhouder worden goed gereinigd in schone gasolie. Bruine aanslag op de verstuivernaald kan door wrijven met een in gasolie gedrenkte doek verwijderd worden. Het loopvlak van de verstuivernaald kan beter niet met de handen aangeraakt worden: sporen zout van opgedroogd zweet kan intering en/of roestvorming op het loopvlak veroorzaken, zelfs al is het loopvlak geheel nat van de gasolie.



NOOIT mogen de pasvlakken van de naald en het huis met schuur- of slijpmiddelen bewerkt worden. Na het schoonmaken worden alle delen nog eens goed nagespoeld met gasolie; de naald wordt een aantal malen in het huis heen en weer bewogen, terwijl het geheel ondergedompeld is in de gasolie. Na het reinigen moeten de onderdelen op een schone, pluivrije doek gelegd worden.

Bij montage moet er vooral op gelet worden, dat de pasvlakken van verstuiverhouder op naaldhuis volkomen schoon zijn en vrij van pluizen. Door de hoge brandstofdrukken zal bij de geringste oneffenheid van de afdichtingsvlakken er een aanmerkelijke lekkage optreden. Na montage wordt de verstuiver afgeperst en op de juiste openingsdruk ingesteld.

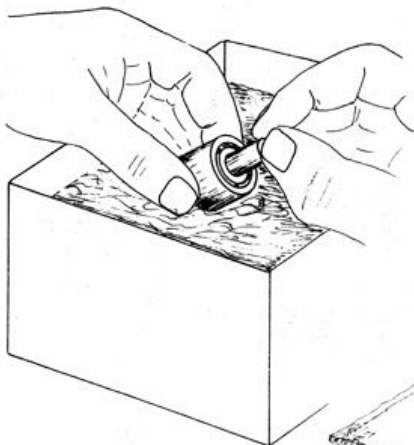

fig.148  
Het spoelen van de naald en het naaldhuis met gasolie.

fig.149  
De gereinigde delen op een schone, pluivrije doek leggen.

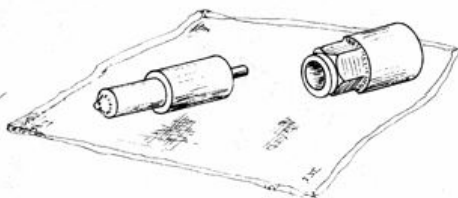
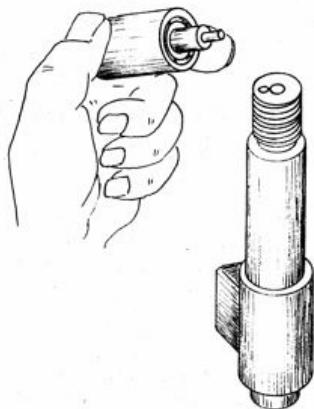

fig.150  
De pasvlakken moeten volledig schoon en vrij van pluizen zijn.



## BORD VOOR DE KOP

*Niet iedereen heeft een vaarbewijs en het is toch interessant en leuk om te weten wat de borden betekenen die je tegenkomt. In elke uitgave laten we een kleine greep uit de bordenjungle zien.*



**Beperkte waterdiepte.**

Het teken geeft de aanwezige waterdiepte in centimeters en niet de toegestane diepgang van schepen aan.



**Beperkte waterdiepte.**

Het teken geeft, voorzien van een getal, de aanwezige waterdiepte in centimeters en niet de toegestane diepgang van schepen aan.

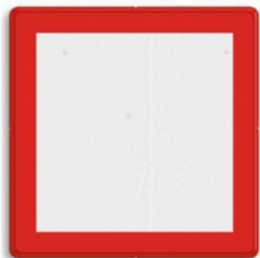

**Vaartbeperkingen.**

De aard van de vaartbeperking of de wijze waarop informatie met betrekking tot de beperking kan worden verkregen, wordt op een onderbord vermeld.

# ESDERT KATS



... en nu nog een scheutje van opa's geheime diesel-mix ...







Foto: Redactie

# RINGSTEKEN ZWARTSLUIS

Uitslag:

1e: Opduwer De Oldtimer van Alexander Bakker met 1:31:00 min.



2e: Opduwer Diewertje van Jasper van der Wulf met 1:33:16 min.



3e: Opduwer Delicia van Danielle de Waard met 1:35:44 min.



Foto's: Chris de Ridder

---

## POËZIE UIT DE POLDER

### De boeg staat heftig.

de boeg staat heftig ja te stampen  
op de golven van het kerend tij

als geen meeuw kijkt van de bezemboei  
noch een aalscholver zich daar kan drogen

en de bodemkreeft maanden te keren wacht  
op de as van de wentelende jaren

kijkt een onbewezen ding uit de ruimte neer  
en laat de schipper lustig pavoiseren

want de tijd verstrijkt en de sterren wijken  
op de barensood van het alsmaar weidser worden

maar in het riet wacht toch de witte reiger  
om zijn avondvis alvast te spiesen  
voor het geval ik huiswaarts keer

Guido van Geel

# IMPRESSIE TREKWEDSTRIJD OPDUWERS - SPES



Foto's: Redactie



Luchtfoto's: Tim Goeijenbier





**Doeve Makelaars**  
**jachten & schepen**  
 Wegens goede verkopen boten ter bemiddeling gevraagd

 VSP Voith Schneider Tractor Tug	 Sleepboot Figore met CBB
 Duwsleepboot Werkvaartuig CvO	 Lürssen ex Duitse Douaneboot
<b>Uw schip verkopen?</b>  Deze ruimte is voor uw schip gereserveerd	 Motorvlet 14.30 OK
 ex-Directie/Inspectievaartuig	 Beurtvaarder 23.60 casco+CBB

Westhavenkade 87c    010 - 248 98 30    info@doevemakelaar.nl  
 3133 AV Vlaardingen    ook voor taxaties    www.doevemakelaar.nl

 **ACCU'S** 

**10% korting**

Leden van deze watersportvereniging krijgen bij inlevering van deze advertentie **10% afhaalkorting**, op de Daveco accu's van 120, 150 en 200 A/h.

 **DAVECO**  
ACCUVERKOOP

**DAVECO ACCUVERKOOP BV.**  
 Leeghwaterstraat 19  
 4251 LM Werkendam  
 Tel: 0183-501016  
 Fax: 0183-502001  
 E-mail: info@daveco.nl  
 Website: www.daveco.nl

**Prijzen: zie website!**

**OUDE ACCU'S ZIJN GELD WAARD  
 - BEZORGEN MOGELIJK -**

Openingstijden:  
 Maandag t/m Vrijdag : 8.00 - 17.00 uur  
 Zaterdag : 8.00 - 13.00 uur

## VAREND ERFGOED WIMPEL

De Federatie Varend Erfgoed Nederland heeft voor de in het register ingeschreven schepen, naast de persoonsgebonden pas, ook de bekende Wimpel.

Naast de bekende Varend Monument® wimpel in diverse afmetingen zijn er nu ook 2 maten wimpels onder de titel Varend Erfgoed aangeschaft.

Deze wimpels kunnen door eigenaren worden besteld door overmaking van de kosten, zie daarvoor deze link: <http://www.fven.nl/wp-content/uploads/2017/02/Tarieven-2017-190217.pdf>

De wimpels worden verstrekt op basis van de uitgegeven passen - de omschrijving op de pas geeft aan welke wimpel u in de mast kunt hangen en die sturen wij u dus toe.

De afmetingen zijn voor beide soorten - L 60 cm x H 25 cm voor schepen tot ca. 12 meter en L 90 cm x H 49 cm voor schepen boven de 12 meter. Dit wordt door Registerbeheer bepaald.

## OPDUWER KOBUS

De boot stond te koop als casco met als doel om hem totaal te restaureren. Met veel liefde en tijd is dit zeker gelukt.

Vooraf de historie van de boot vonden wij erg aantrekkelijk. Hij diende als fietspont om mensen van plek naar plek te verplaatsen vanuit de kruidfabriek.

De plannen met de nieuwe aanwinst zijn eigenlijk het totaal restaureren van de boot, vooral veel evenementen te bezoeken en tochten ermee te varen.



Naam boot	Kobus
Type boot	Opduwer
Erfgoed type	VE
Bouwjaar	1926
Thuishaven	kockengen
Lengte	6.80 m
Breedte	2.30 m
Diepgang	0.90 m
Motor merk	samofa
Motor type	1s108
Motor pk	10

## SLEEPVLET BINGER

Begin jaren negentig was ik op zoek naar een sleepboot of vlet, en na een paar missers waar anderen me voor waren, stond deze vlet te koop in de Schuttevaer. Dit was en is een robuuste vlet en ik was er dan ook direct weg van.

Eigenaar was Jelle Kramer uit Emmeloord die deze boot bij de sloop vandaan kocht, waar er totaal 3 van deze vletten door Dredging International naar Rijdsdijk waren gebracht. Jelle heeft de boot laten stralen, de stuurhut ingekort en nieuwe aluminium ramen geplaatst. Daarna ontbrak het hem aan tijd en deed hij hem in de verkoop, waar veel belangstellenden op af kwamen, waaronder ikzelf.

Toen ik thuiskwam was ik eruit, deze boot moest het worden! Dus direct gebeld, maar Jelle was alweer weg met een andere geïnteresseerde, dus het was nog even spannend. De motor, een MWM RHS 518, 232 PK, was een probleemkindje en is vervangen door een 400 PK MWM, waarvan er al 3 ingestaan hebben. In 2009 werd er een Volvo D12 CCR 2 geplaatst van 450 PK, waar we nog steeds met veel plezier zorgeloos mee varen. Gewoon een top motor.

Er is in die jaren ontzettend veel verbouwd zoals; nieuwe schroefas, v d Velde roeren, beweegbare stuurhut, elektrische installatie en als laatste verbouwing een straalbuis, die weer extra stuwkracht brengt. Eerste naam; Kievit, van Dredging International die hem heeft laten bouwen bij scheepswerf Den Bout in Hardinxveld. Tweede naam; Jacob SR, van J.Kramer. Huidige naam; Binger, deze naam is ontstaan uit onze voornamen nl. Gerrit en Binnie. We varen bijna altijd via agent Touwslager Vreeswijk BV, tegenwoordig gevestigd te Rotterdam, voor iedere aannemer in Nederland en België, kortom: wie kent ons niet?



## SLEEPBOOT EPSILON

Het water trekt ons al jaren vanaf onze jeugd: kanovaren, roeiboortjes, zeilweken in de studententijd, zeildagen, meevaren met vrienden op het IJsselmeer en Waddenzee (zeilen), kanaalboot in Engeland, platbodem motorjacht varen in Noord Nederland. Verder trekken oude sleepboten al jaren onze aandacht, en dan bij voorkeur met een 'INDUSTRIE' motor. Onze (schoon)moeder is namelijk de (jongste) dochter van Philippus Boot, die mede-eigenaar was van de scheepswerven en motorenfabriek 'DE INDUSTRIE' in Alphen a/d Rijn. En iedere keer op sleepbootdagen in Vianen loopt Hetty met haar moeder langs de boten en kijken ze welke boten en motoren er gebouwd zijn door haar familie. Zo zijn we dus besmet met het sleepboot-virus!

Nu wij onze pensioenleeftijd naderen zijn we maar eens gaan kijken of zo'n sleepboot iets voor ons is. Het moest er dus een worden met een 'Industrie'-motor en we hadden natuurlijk meer wensen. Via de vereniging kwamen we in contact met Sijmen van de Heden als adviseur, erg fijn als je voor het eerst een sleepboot gaat kopen! Spoedig kwamen we de 'Epsilon' op het spoor, met eigenaar Kees Meine. Voor deze boot begonnen we warm te lopen: Niet alleen de motor is een 'Industrie', maar ook de boot zelf! En meer eigenschappen komen ons goed uit: Het is een Amsterdammer en daarom heeft hij weinig diepgang (1.40) en een lagere opbouw (2.30 hoog). Dat vinden we fijn omdat we de wat kleinere rivieren willen bevaren en bijvoorbeeld door de grachten van onze studiestad Utrecht. Peter vond het model Amsterdammer niet het mooiste model sleepboot, maar Hetty was gelijk verkocht: een groot terras achterop (het achterdek).

Met de paasdagen hebben we de boot in twee dagen van de Broekerhaven naar huis gevaren. Gewoon de snelste route, Markermeer, IJmeer, Amsterdam-Rijn Kanaal (ARK) en het Merwedekanaal. Was een mooie uitdaging en best wel spannend. Het weer was niet bijzonder en slecht zicht op het IJmeer, maar een vaarkaarten-app helpt enorm om koers te houden. De INDUSTRIE 2D4 deed het prima. Het starten was wel een dingetje met luchtdraaien en koude luchtcompressor motor, startpilot in luchtfilter was echt nodig. En starten met de kleplichers omhoog doe je ook maar één keer (hoop ik). Heerlijke tocht was het, met op het ARK Utrecht in zicht met de ons bekende Domtoren. Familie fietste mee langs het ARK en in Vianen stond de 'Boten' -familie ons zwaaiend te verwelkomen. Onze ligplaats is de Vrijhaven in Vianen, we liggen op 40 meter afstand van de kades van de sleepbootdagen.

Verder zijn we al enthousiast gemaakt voor SAIL 2025 en een langere tocht over Maas, Moezel en Rijn lijkt ons ook wel wat. Maar we beginnen met tochtjes in de buurt van Vianen om de boot goed te leren kennen.

Hierbij nog onze dank aan Sijmen van de Heden voor zijn goede adviezen en aan Kees Meine voor diverse uitleg!

Tot ziens op het water,  
Groetjes,  
Hetty Hilbrink en Peter ten Have

## SLEEPBOOT FRANKENWARTE

De Frankenwarte is inmiddels al ongeveer 12 jaar in mijn bezit.

De oorspronkelijke bedoeling was om erop te gaan wonen, vandaar zijn afmetingen met veel ruimte. Inmiddels is onze vloot naast de Frankenwarte uitgebreid met 7 sleepboten/opdrukkers.

De plannen met de boot zijn beroepsmatig veel te duwen en slepen in combinatie met onze andere boten.

Na jaren toch maar lid geworden.

Mvg.  
Bart de Kroon



Naam boot	Frankenwarte
Type boot	Sleepboot
Erfgoed type	VE
Bouwjaar	1939
Thuishaven	Zwartsluis
Lengte	24.50 m
Breedte	6.40 m
Diepgang	1.20 m
Kruiphoogte	5.00 m
Eur scheepsnr	02212075
Werk naam	Bayerische schiffwerft
Werk plaats	Bayern am Main
Werk land	Duitsland
Motor merk	Mitsubishi

## SLEEBOOT NIPET

Wij hebben de boot gekocht omdat we, na verkoop van ons bedrijf in de calamiteiten, we het misten om niet meer op het water te zijn en we misten een sleepboot. De boot hebben we gekocht van Mevr. van Twist, haar man was het jaar ervoor overleden. Oude naam van de boot is Commerijn uit Gravendeel. Wij liggen nu in Oudenbosch met de boot.

Na aankoop van de boot in oktober 2021 zijn wij voor wat kleine reparatiewerkzaamheden naar de werf gevaren te zijn, kwam storm Eunice (18-2-2022) langs en alles wat afgemeerd lag bij de werf is losgeslagen, waaronder ook onze boot. Deze is deels gezonken en dan schieten de tranen wel in je ogen! Na 29 jaar zelf een sleepboot met liefde te hebben gehad, na verkoop hiervan iets anders teruggekocht, deze boot net 2 maanden in het bezit en dan gebeurt dit.....

Nadat de boot geborgen was zijn we bij de werf in Werkendam beland, waar het onderwaterschip voor het grootste deel is vernieuwd, inclusief de kont. Van het een komt het ander, dus uiteindelijk meer vernieuwd dan gedacht was, maar oké we stonden toch al droog. De benedenwoning en de badkamer achterin waren helemaal verloren gegaan, dus alles moest opnieuw worden ingetimmerd, wat een hoop tijd en werk met zich meebracht.

Om het af te maken hebben we ook de motor (sept 2023), een MAN W17.5/22A uit 1957, overhaald en nu moet ie dan toch echt klaar zijn om leuke tochten mee te gaan maken. Er is zoveel meer te vertellen, maar dat gaat allemaal niet passen. Oja, de vorige eigenaar had de boot onder Varend Erfgoed zitten en dat hebben we uiteraard voortgezet.

Groet Michel & Petra van Toor



## SLEEVLET MANNA 111

Hierbij het stukje over de Manna 111

We waren enkele jaren geleden op zoek naar een ondiepe vlet en kwamen deze tegen, hij lag te koop in Drachten. Op het eerste gezicht een klein bootje maar toen we binnen kwamen werden we verrast door de ruimte. Na wat te hebben verbouwd zitten er nu 2 tweepersoonsbedden in.

De boot schijnt in het verleden 1 meter verbreed te zijn. Het is een dubbel-schroever, twee jaar geleden zijn de 2 oude Daf 615 motoren vervangen door twee nieuwe 170 pk Iveco stage 5 motoren waarmee we er 100 pk bij kregen. Er zijn nieuwe schroefassen en bundelkoelers, roerkoningen en hand hydraulische besturing geplaatst.

We gebruiken de Manna 111 voor het transporteren van woonarken en als voorspan door de kanalen, en als stuurboot voor sluizen en bruggen. Vorig jaar is er nog een radar geplaatst en een camerasysteem. Ook de kuip is verbouwd, zodat er een generator in past en er nieuwe koppellieren zijn geplaatst. De boot komt van oorsprong bij Veldman van Ameland vandaan.

De naam Manna 111 komt uit de Bijbel en betekent "brood uit de Hemel"





## SLEEPVLET REX

Als sinds jaar en dag kom ik bij diverse sleepbootevenementen. Zowel in Zwartsluis als andere locaties waar een evenement plaats vindt. Meestal vaar ik dan mee op sleepboot Laura. Uiteindelijk heb ik besloten om zelf een vaartuig aan te schaffen. Mijn keuze viel op een oude sleepvlet. Deze draagt de sporen van een werkzaam verleden wat mij zeer aantrekt. Ook de gezelligheid op de evenementen is altijd leuk om bij aanwezig te zijn en nu dan met mijn eigen sleepvlet.

De eerste keer dat ik aanwezig zal zijn is op de sleepbootdagen in Zwartsluis. Het lijkt mij erg leuk om daar bij te zijn en nieuwe mensen te leren kennen. Wij zien elkaar dus in Zwartsluis of op een ander evenement, alleen nu nog hopen op mooi weer.



Naam boot	Rex
Type boot	Sleepvlet
Bouwjaar	1963
Thuishaven	Enkhuizen
Lengte	10.00
Breedte	3.00
Diepgang	0.90
Werf naam	Damen
Werf plaats	Hardinxveld-Giessendam
Werf land	Nederland
Werf nummer	294
Motor merk	Daf
Motor type	575
Motor bjaar	1967
Motor pk	120
Motor cil	6
Keerkoppeling	Paragon

## OPDUWER BIKKEL

Dit bootje heb ik gevonden bij haven Jonkman in Sassenheim. De gekregen informatie verteld dat deze boot 15 jaar onder het viaduct heeft gestaan. De oude eigenaar had toendertijd de boot laten restaureren bij een scheepswerf in Rotterdam maar heeft er verder nooit meer interesse in getoond. Toen kregen wij de boot op het oog.

Het bootje was in verouderde staat maar we hebben 'm weer opnieuw opgeknapt en varend gemaakt, nu met een mooie Lister CS1 motor (de huidige motor van de boot was een Faryman 1 cilinder).



Naam boot	Bikkel
Type boot	Opduwer
Bouwjaar	1920
Thuishaven	kockengen
Lengte	4.65
Breedte	2.00
Diepgang	0.50
Motor merk	lister
Motor type	CS1
Motor bouwj	1936
Motor cil	1

## OPDUWER GEJA-B

De Geja -B is een opduwer van de jaren '30. Ze is in de jaren 80/90 gerestaureerd door de Heer Egbert Bakker senior.

Bij de aankoop stond er een bezinemotor in van 6 pk. Deze motor is vervangen door een 4 cilinder Gardner van 68 pk, met een keerkoppeling reductie 3:1 en een 4 plats schroef van diameter +/- 65 cm.

De boot is volledig gerestaureerd, zowel de romp en de opbouw van opduwer.

Mvg Egbert Bakker

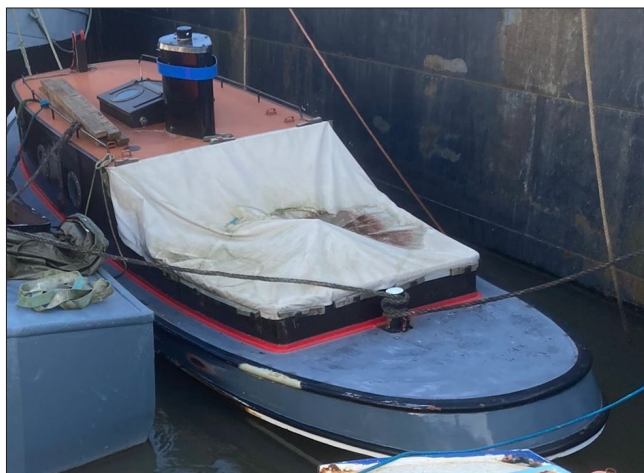

Naam boot	Geja-B
Type boot	Opduwer
Bouwjaar	1930
Thuishaven	Rotterdam
Lengte	6.00
Breedte	1.80
Diepgang	0.80
Kruiphoogte	1.50
Motor merk	Gardner
Motor type	LW
Motor bouwj	1955
Motor pk	68
Motor cil	4
Keerkopp	Masson
Keerkopp	1980
Keerkopp	3:1
Schroef	Brons

## SLEEPBOOT FEROX



NIEUWE AANMELDINGEN

Naam boot	Ferox
Type boot	Sleepboot
Bouwjaar	1955
Thuishaven	Amsterdam
Lengte	16.84 m
Breedte	4.65 m
Diepgang	2.00 m
Kruiphoogte	4.00 m
Eur scheepsnr	03051318
Werk naam	Van der velden
Werk plaats	Zwolle
Werk land	Nederland
Werk nummer	75
Motor merk	Caterpillar
Motor type	3412
Motor bouwjr	1994
Motor pk	540
Motor cil	12
Keerkopp	Reintjes
Keerkopp	1994
Keerkopp	4,5:1
Schroef	5
Schroef	1350 mm
Schroef	Brons

## BOTENTAAL VOOR DUMMIES

*Omdat er in ons wereldje geen prietpraat gesproken wordt maar wij een geheel eigen jargon bezigen, in deze rubriek een kleine greep uit de maritieme woordenschat vertaald voor de nieuwelingen onder ons.*

**Snor:**

Niet dat kriebelding op je (m) bovenlip

Wel een brekende golf naast het voorschip



**Splitsen:**

Niet wat je bij de eerste date met de rekening doet

Wel een verzamelnaam touwverbindingen maken



**Dat loopt de spuigaten uit:**

Niet iets dat met buikgriep te maken heeft (geen foto bijgevoegd).

Wel gaten die in de rand van een scheepsdek zijn aangebracht. Door die gaten kan het water dat op het dek terechtkomt weer wegstromen.

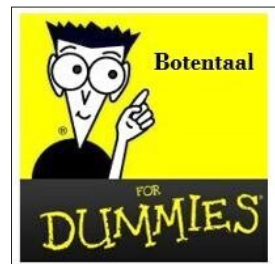

# ZWARTSLUIS

## Woensdag 8 mei

Vroeg het bedje uit en eerst maar mijn krantenwijkje gelopen.

Weer thuis rap eten en de auto volgeladen zodat Arie de 1e helft kon wegbrengen. Daarna de rest en mij ophalen en aan boord brengen, dan nog even naar de haven om te bielsen. Jacob is ondertussen ook met zijn bootje gearriveerd en we hebben hem op de sleep vastgemaakt waarna we konden vertrekken. Na een fijne tocht zijn we voorbij de Ramspol brug gestopt en langs een vrachtschip gaan liggen.

## Donderdag 9 mei

Op tijd het bed uit want ja we wilden op tijd verder, maar het weer gooide roet in het eten. Het zat potdicht van de mist dus wachten tot het helder werd, wat pas rond 11 uur gebeurde. Toch met die dichte mist slepers die haast hadden om maar op tijd in Zwartsluis te komen voor een plekje. Om 12 uur waren wij ook op onze bestemming en het was al behoorlijk druk met volk die al het moois kwamen bekijken.

## Vrijdag 10 mei

Een zonnige dag maar nog niet zo druk met mensen. Eerst maar even boodschappes gedaan en dan lekker genieten van alles om je heen. Soms even de wal op om even rond te lopen anders word je ook maar stijf van het zitten. Om half 5 richting het hotel Zwartewater gelopen voor ons avondmaaltje met ijsje toe.

## Zaterdag 11 mei

Zo eerst een hapje eten en dan maar even boodschappen doen. De zon schijnt weer volop en weer genieten van wat er om ons heen gebeurde. De Progress lag midden in het water en belemmerde ons zicht op de wedstrijden die er waren tussen de grote slepers. En regelmatig moest er één toeteren omdat een ander het ook deed, werd er gek van. Je kan ook zeggen, dan loop je even naar een punt van waar je alles kan zien, maar ik moest voor verpleegster spelen en daarna zorgen dat alles op tafel kwam voor de lunch. Toch na het eten weer even aan de wandel en kom je terug en krijg je te horen; "we moeten weg want de Progress moet weer kleintjes laden". Zie eerst de schipper dan maar weer te vinden want die was ook de hort op, maar was gelukkig niet ver. Weer aan boord de motor maar startklaar maken en dan is het los, nadat we alles weer aan boord hadden. We zijn maar weer naar de loswal gegaan waar we de nacht weer hebben doorgebracht.

Wel zo rustig en geen last van het getoeter dat om de haverklap was te horen. Zwartsluis en organisatie bedankt voor de gezelligheid. Ik heb toch 1 minpuntje: Zoals het nu ging met op de bonnefooi binnen komen en aanleggen is niets, vindt het een rommeltje, met het toe wijzen van een ligplaats is het beter geregeld. Nu had iedereen teveel haast om maar op tijd te zijn, omdat ze bang waren geen plek te hebben. Misschien kan het over 2 jaar weer op de vertrouwde manier en is men ook verzekerd van een mooie plek. Hoef je niet te bedelen om een plek. Ik wens iedereen een mooi vaarplezier en tot de volgende evenementjes.

Groetjes van de LAURA

## EVENEMENTEN

Havendagen Zeewolde - 12-jul-2024 t/m 14-jul-2024

Visserijdagen Stavoren - 19-jul-2024 t/m 21-jul-2024

Sleepbootfestival Biddinghuizen - 30-aug-2024 t/m 31-aug-2024

Nijkerkse Sleepbootdagen - 05-sep-2024 t/m 09-sep-2024

Historische Havendagen Zwolle - 13-sep-2024 t/m 14-sep-2024

32e editie Warmondse Schippertjesdagen - 13-sep-2024 t/m 15-sep-2024

Bovenstaande gegevens zijn van de VDMS website gehaald op 18-03-2024

Voor aanmelden/info: <https://www.motorsleepboot.nl/category/evenementen/>





# MARINESUPPORT

## PREVENT POLLUTION



- ✓ MARINE SERVICE
- ✓ SCHEEPVAART BEGELEIDING
- ✓ CREW EN SAFETY VAARTUIGEN
- ✓ BODEMONDERZOEK
- ✓ TRANSPORT
- ✓ SPILL RESPONSE
- ✓ VEEGARMEN



[WWW.MRDMARINESUPPORT.NL](http://WWW.MRDMARINESUPPORT.NL)