

# Inhoud

Adreswijziging of e-mail wijziging?.....	1
Bestuursstukje.....	4
Het mobiele erfgoed op bezoek bij minister Mark Harbers.....	5
Beestenboel aan boord.....	7
Dieselmotoren techniek.....	8
Bord voor de kop.....	11
Esdert Kats.....	11
FVEN enquête over meer duurzame brandstoffen.....	12
Een nieuw hart voor de Epsilon.....	14
Nijkerkse Sleepbootdagen 2023.....	23
Sail Den Helder.....	24
Waar komt jouw naam vandaan?.....	26
Op tour achter het roer.....	28
Botentaal voor Dummies.....	30
Zoek je suf.....	31
Gooi de trossen los!.....	32
Varen doe je samen: varen bij slecht zicht.....	34
Evenementenkalender 2023.....	36

## **ADRESWIJZIGING OF E-MAIL WIJZIGING?**

Verhuist u? of verandert u van uw telefoon- of internet leverancier? Schuift u wel eens van KPN naar ZIGGO naar VODAFONE of maakt u een GMAIL account?

Denk er dan ook aan deze wijziging door te geven aan onze ledenadministratie (ledenadministratie@motorsleepboot.nl). Hierdoor blijft u digitaal bereikbaar. U krijgt dan regelmatig de nieuwsflitsberichten die niet kunnen wachten tot een volgende uitgave van De Beting. Bent u niet digitaal bereikbaar maar wilt u wel de Nieuwsflits ontvangen? Geef dat dan door via de secretaris (adresgegevens zie De Beting).

**Voorzitter:**

Albin Glaser - Mslb Geertruida  
Broekerhavenweg 238 - 1611CK Bovenkarspel  
☎ 06-22835539  
✉ voorzitter@motorsleepboot.nl

**Secretaris:**

Bea Pijn-Blom - Ms Bregetta  
✉ secretaris@motorsleepboot.nl

**Penningmeester:**

Marcel van der Molen - Mslb Dickens  
✉ penningmeester@motorsleepboot.nl

**Algemeen bestuurslid:**

Freddie Hagen - Mslb.Ottawa  
Blekersweg 9 - 8162RK Epe  
☎ 06-23365085

**Algemeen bestuurslid:**

Ruurd Ochse - Mslb Neeltje Jacoba

**Ledenadministratie:**

Tim & Elise Goeijenbier - Mslb. Koloniën  
✉ ledenadministratie@motorsleepboot.nl

**Redactie en Lay-out De Beting:**

Anton en Carina Schoo - Mslb. Dolfijn  
Delving 56 - 1921VG Akersloot  
☎ 06-81508128  
✉ a.schoo@ziggo.nl

**Reizende reporter voor de Beting**

G.H. Herrebrugh – Opd. Opsteker  
Achter de Kerken 139 – 1391 LE Abcoude  
☎ 06-38519211  
✉ herrebrugh.gh@zonnet.nl

**Duurzaamheidscommissie**

✉ duurzaam@motorsleepboot.nl

**Privacypersoon AVG**

Herriëtte Nieuwpoort

**Evenementen:**

Piet van Zaal - Mslb. Harmonie Sr.  
Vrouwgeestweg 6 - 2481KN Woubrugge  
☎ 06-53283283  
✉ evenementen@motorsleepboot.nl

**Kennisbank/bibliotheek:**

Brigitte Zwarts - Opd. Ouwe Vos  
Achterbos 28R3 - 3645 CD Vinkeveen  
☎ 06-54946002  
✉ zwartswatersportservice@gmail.com

**Contactpersoon Register Varend  
Erfgoed Nederland:**

Tim & Elise Goeijenbier - Mslb. Koloniën  
✉ register@motorsleepboot.nl

**Internet webmaster:**

Matthijs Wink - Mslb. Atalanta  
Ravelijnspad 1 - 1398VA Muiden  
☎ 029-4263765 na 19:00 uur  
✉ webmaster@motorsleepboot.nl

**Behoudszaken:**

Hugo Keimpema  
☎ 06- 27297137  
✉ behoudszaken@motorsleepboot.nl

**Afgevaardigde FVEN:**

Kees Weststrate - Mslb. de Wilhelmina  
☎ 06-53369892  
✉ fven@motorsleepboot.nl

**Public relations:**

Jeroen Engel,  
Chrysantenstraat 36, 2431XL Noorden  
☎ 06-45436358  
Mjo Pecht-van Keimpema  
✉ mjo.hugo@motorsleepboot.nl,  
Annet van Dijk  
✉ pr@motorsleepboot.nl

---

De Vereniging De MotorSleepboot en de redactie aanvaarden geen enkele aansprakelijkheid voor de juistheid van de in de artikelen voorkomende gegevens. Het gebruik maken van gegevens uit de artikelen geschiedt voor eigen risico. Niets uit deze uitgave mag worden veelevoudigd en/of openbaar gemaakt door middel van druk, fotokopie, microfilm of op welke andere wijze dan ook zonder voorafgaande schriftelijke toestemming van de redactie.

Contributie voor leden van Vereniging De MotorSleepboot € 45,50 per jaar inclusief het clubblad.

Kamer van Koophandel te Hilversum nr. V 40.517700

**De Motorsleepboot - Driehuis**

**Bank: ING rek. nr. 5970371 / IBAN NL70INGB0005970371 - BIC INGBNL2A / ISSN: 1388-8846**

---



# EPIFANES®

[www.epifanes.nl](http://www.epifanes.nl)



sinds 1919

**Kramer scheepsmotoren b.v.**  
**Machinefabriek - ZAANDAM**

Kalf 33, telefoon 075 - 6164082  
na 20.00 uur 0299 - 674359

Reparatie - Revisie - Verkoop - Inbouw van:

- Scheepsmotoren
- Keerkoppelingen
- Scheepsschroeven

Stevendok  
Assenbank 6 x 1,2 mtr

Veel nieuwe en gebruikte schroeven  
Repareren en aanpassen van schroeven

In- en Verkoop van  
Boten en Sloopschepen  
Opruimen pleziervaartuigen  
Verhuur: Ijsbrekers,  
Pontons, Snelboten  
Directievaartuigen,  
Sleep- & Duwboten



SCHIEPVAARTBEDRIJF

## KORN. KOEHOORN & ZN

ANNO  
1975

*Skippen  
en  
Hannel*

Motoren Accu's  
Keerkoppelingen  
Aggregaten

Tel: 06-53413663

Kiesterzijl 18 Franeker

## Mis het niet: het laatste nieuws over Varend Erfgoed



Wekelijks kan je al het nieuws voor het Varend Erfgoed ontvangen via de mail. De 'Scheepspost' gaat over schepen, mensen, regelgeving, havens, bedreigingen, kansen, evenementen en nog veel meer betreffende het Varend Erfgoed. En op de website [www.scheepspost.info](http://www.scheepspost.info) vind je naast het laatste nieuws ook een uitgebreid evenementen overzicht.

De 'Scheepspost' is een uitgave van Wouter van Dusseldorp, in samenwerking met de FVEN. Wouter is eigenaar van de stevenaak 'Egberdina' uit 1882. Deze nieuwsbrief is gratis, maar een vrijwillige bijdrage van € 15,- wordt op prijs gesteld.

Aanmelden: [www.scheepspost.info](http://www.scheepspost.info)  
of mail aan: [wouter@scheepspost.info](mailto:wouter@scheepspost.info)

### Scheepspost

de digitale nieuwsbrief voor Varend Erfgoed

## BESTUURSSTUKJE

Op het moment dat ik dit stukje zit te schrijven is het mijn laatste werkdag voordat we morgen met onze sleepboot Neeltje Jacoba op vakantie gaan. Altijd hectisch, aangezien er van alles nog mee moet en je niets wil vergeten. Maar gelukkig heb ik Gerda mijn vrouw, die ook voor de vakantie een checklist heeft wat er allemaal mee moet. Dus komt het helemaal goed. Jullie zullen nu wel denken wat heeft dit met het bestuur te maken? Maar alles draait om een goede voorbereiding en dat is belangrijk, om dingen te regelen, of het nu bestuurlijk of privé is.

Als nieuw bestuurslid binnen de vereniging heb ik de Nationale Sleepbootdagen in Vianen vanaf de andere kant mogen meemaken en dan zie je hoeveel zaken er vooraf aan het evenement verricht moeten worden om alles in goede banen te kunnen leiden. Tijdens de dagen zelf worden de werkzaamheden die vooraf allemaal gepland staan uitgevoerd. Dus ook hier geldt, "een goede voorbereiding is het halve werk". Prachtig om te zien hoe een ervaren groep vrijwilligers, de verschillende commissies en het bestuur samenwerken om er een mooi en verzorgd evenement van te maken. Een evenement met ruim 100.000 bezoekers die allemaal gek zijn van Nederlands varend erfgoed.

Natuurlijk kon het evenement niet zonder jullie. Ruim 170 boten mochten we verwelkomen, met allemaal leuke en aardige mensen die trots zijn op hun boot. Sleepboot of opduwer, het maakt niet uit, iedereen is terecht trots. En dat konden we merken. Als een bezoeker iets wilde weten over de boot werd er uitvoerig uitleg gegeven. Echte ambassadeurs voor de vereniging. Wij kunnen geen Nationale Sleepbootdagen organiseren zonder jullie. Dank daarvoor.

Na afloop van het evenement hebben we een evaluatie gehouden en zal dit met de Oranjevereniging Vianen worden besproken. Natuurlijk zijn er dingen die we kunnen verbeteren, maar daar werken we aan. Al met al een prachteenement waar ik met veel plezier aan terugdenk.

De voorbereiding voor de Nationale Sleepbootdagen in Zwartsluis in 2024 staat begin september op de agenda. Dan zullen de voorbesprekingen gaan plaatsvinden.

En dan begint nu de vakantie en worden de bestuurszaken in september weer opgestart. Wij wensen jullie een fijne vakantie toe en wie weet komen we elkaar onderweg tegen. Maak er een mooie (vaar)zomer van.

Namens het bestuur  
Rurd Ochse  
Mslb. Neeltje Jacoba

## HET MOBIELE ERFGOED OP BEZOEK BIJ MINISTER MARK HARBERS

Vertegenwoordigers van de Mobiele Collectie Nederland (MCN) en van de vier aangesloten sectoren (water, weg, rail en lucht) waren maandag 19 juni op bezoek bij minister Harbers van het ministerie van Infrastructuur en Waterstaat. Vanuit de sectie water – vertegenwoordigd door de FVEN – is aandacht gevraagd voor de verschillende gemeentelijke emissie-regels die op stapel staan en is gepleit voor een uitzondering voor het varende erfgoed en voor een betere beschikbaarheid en prijs van HVO, de schonere brandstof waar delen van het varende erfgoed al goede ervaringen mee hebben.

De minister snapt de tijdens het overleg besproken zorgen en hij heeft oog voor het feit dat er veel publiekswaardering is voor het mobiele erfgoed dat we moeten koesteren: dus gebruiken dat mobiele erfgoed! Hij pakt de handschoen graag op, daar waar dat kan, wil hij de helpende hand bieden, bijvoorbeeld door gezamenlijk een actieagenda te maken. Ook benadrukte de minister dat hij zich realiseert dat vele vrijwilligers hun ziel en zaligheid in het behoud van het mobiele erfgoed leggen, dat zij daar heel hard aan werken met veel passie, daar heeft hij respect voor en daarvoor wil hij graag iedereen van harte bedanken.

Aan het einde van het overleg is door MCN-voorzitter Edith den Hartigh een gezamenlijke verklaring over duurzaam mobiel erfgoed aan de minister aangeboden. Ook ontving de minister de inmiddels al bijna 6.000 maal ondertekende petitie 'Behoud ons varende erfgoed'.

Al met al kijken we terug op een prettige en constructieve bijeenkomst. Voor wat betreft het Varende Erfgoed zullen vervolgacties vanuit de FVEN-commissie Duurzaam Varende Erfgoed worden gecoördineerd.





# Dag lieve Meindert

1957 - 2023

*Je hebt de trossen losgelegd en bent voor eeuwig weggevaaren*

Nooit meer hier, maar in ons hart leef je voort.  
Lieve man, pa en trotse pake

## Meindert Lubertus Reinier Lagerburg

☆ Purmerend, 14 augustus 1957

† Koudum, 23 juni 2023

 5 juni 1981

Woensdag 28 juni van 19.00-20.00 uur is er gelegenheid tot condoleren  
op de Smidsweg 11 te Koudum.

Wij nemen afscheid van Meindert in besloten kring.

Tiny Lagerburg-Pander  
Sebastiaan en Lisa  
Michiel en Susan  
*Nynke, Jort*  
Thomas



Bloemen zijn welkom, graag uit eigen tuin.  
Correspondentieadres: Smidsweg 11, 8723 BD Koudum



## BEESTENBOEL AAN BOORD



*Dit is Nova van sleepboot Roma. (fam. Bos)  
Deze foto is genomen door Hennie Marks op de NSD in Vianen*

Tal van toeschouwers, tal van schepen. Eén lens die niet elk klompje ijzer op de foto zette. Deze fotograaf was opzoek naar de kleine dingen eromheen. Zo werd ik op de gevoelige plaat vastgelegd tijdens het bekijken van de mensenmassa aan de wal.

Wat was het gezellig.

# DIESELMOTOREN TECHNIEK

## Deel-2 (redactie)

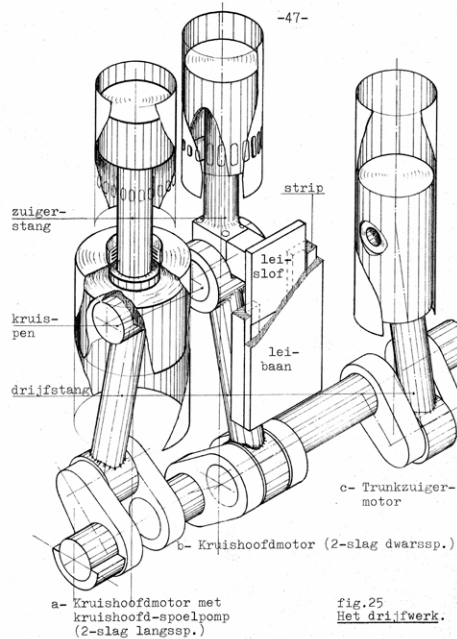

Het drijfwerk brengt het cilindervermogen over op de krukas waarbij de heen en weer gaande beweging van de zuiger omgezet wordt in de ronddraaiende beweging van de krukas. De meeste motoren aan boord van kleine zee-schepen zijn trunkzuigermotoren, waarbij de drijfstaag de zuiger koppelt aan de krukas, draaibaar om zuigerpen en kruispen. De zuiger is vrij lang om voldoende glijoppervlak tegen de cilindervoering te hebben omdat deze de dwarskrachten (leibaankrachten, normaalcrachten) op moet vangen, die ontstaan door de scheve stand van de drijfstaag. (fig.25-c) Bij tweeslagmotoren moet de trunkzuiger zo lang zijn, dat in de topstand alle poorten bedekt blijven. (zuigerhemd). Zonder zuigerhemd zou er spoellucht en, bij dwarsspoeling, uitlaatgassen in de krukast stromen.

Bij de grote, langzaamlopende dieselmotoren wordt het cilindervermogen op de krukas overgebracht door zuiger, zuigerstang, kruishoofd en drijfstaag. De draaibare verbinding tussen drijfstaag en zuiger wordt hier gevormd door de kruispen in het kruishoofd; de kruispen kan zowel aan de drijfstaag als aan de zuigerstang bevestigd zijn. De leislof en de leibaan zorgen voor de rechtgeleiding van de zuigerstang; er komen geen dwarskrachten op de zuiger. Bij de Bolnes en de Smit-Bolnes motoren heeft de leislof de vorm van een zuiger en de leibaan de vorm van een cilinder; samen vormen deze een zuigerspoelpomp. Zuigers van kruishoofd motoren hoeven niet langer te zijn dan nodig is voor het onderbrengen van de zuigerveren. De stangpakkingbus voorkomt het binnendringen van spoellucht in de krukast. Alleen bij tweeslagmotoren met dwarsspoeling is een zuigerhemd nodig om in de topstand de uitlaatpoorten gesloten te houden.



Zuigers worden gemaakt van gegoten lichtmetaal, gietijzer of geheel bewerkt gesmeed kwaliteitsstaal. De eerste twee treft men aan bij snel- en minder snellopende trunk-zuigermotoren, de laatste bij kruishoofdmotoren. Zuigerstangen en drijfstangen voor grote motoren worden gesmeed van kwaliteitsstaal en geheel mechanisch bewerkt. Bij kleinere trunkzuigermotoren komen ook matrijs-gesmede drijfstangen voor, vaak met I-profiel, die alleen op de loopvlakken nabewerkt worden. Om de heen en weer gaande massa te verkleinen wordt de smeedstalen zuigerpen vaak hol uitgevoerd. Voor het vereiste dragende oppervlak kan de diameter dan redelijk groot zijn; een holle pen geeft bovendien een grotere stijfheid dan een massieve pen met de zelfde massa. Ook kruispennen worden wel hol uitgevoerd.

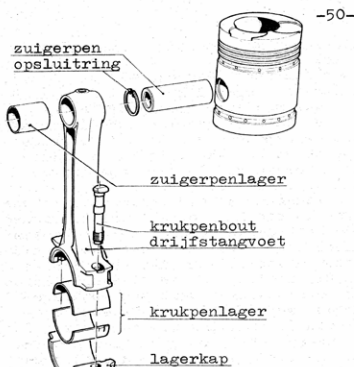
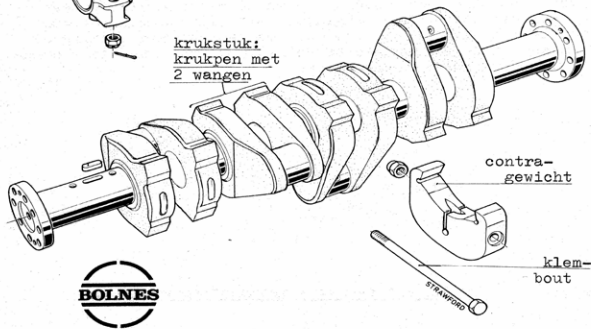

fig.27 Drijfwerk  
trunkzuigermotor.



Krukassen worden uit één stuk gesmeed, half opgebouwd, geheel opgebouwd uit delen van gesmeed kwaliteitsstaal en tegenwoordig ook gegoten van nodulair gietijzer. Na het smeden of gieten worden de assen of asdelen geheel nabewerkt. De ashalzen, krukwingen en krukpen vormen bij de geheel opgebouwde krukassen aparte werkstukken, die in de juiste stand in elkaar gekrompen worden. Bij de half opgebouwde krukassen vormen de krukwingen met de krukpen één smeedstuk; de ashalzen worden in de wangen gekrompen. Alleen de Bolnes en de Smit-Bolnes motoren hebben half opgebouwde krukassen. De geheel opgebouwde krukassen komen bij grotere scheepsdieselmotoren voor, die in dit bestek niet verder besproken worden.

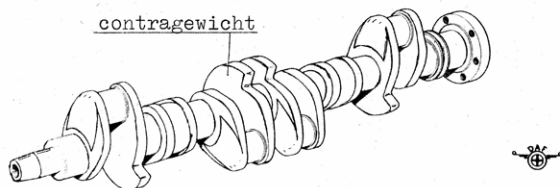
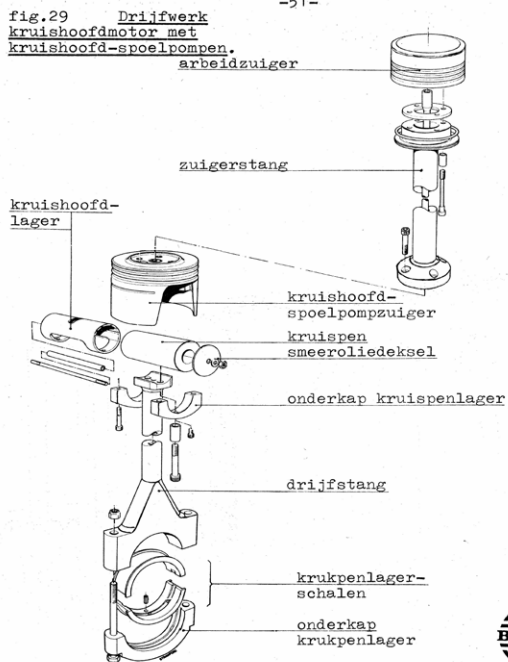

fig.26 Krukas uit één stuk met contragewichten.

Bij snellopende en middensnellopende dieselmotoren worden de krukwingen vaak van contragewichten voorzien in verband met de balancering. Contragewichten kunnen een deel van de trillingen, die ontstaan door het snel heen en weer bewegen van de zuiger massa en eventueel de massa van de zuigerstang en het kruishoofd, tegenwerken. Bij kleinere motoren maken de contragewichten één geheel uit met de krukwingen; bij middelgrote motoren worden deze gewichten bij voorkeur met een klemverbinding op randen van de krukwingen bevestigd. Ook rechtstreekse bevestiging met bouten is mogelijk.



Wordt vervolgd

## BORD VOOR DE KOP

*Niet iedereen heeft een vaarbewijs en het is toch interessant en leuk om te weten wat de borden betekenen die je tegenkomt. In elke uitgave laten we een kleine greep uit de bordenjungle zien.*



Verboden de auto van of aan boord te hengelen



Toestemming af te meren om auto van of aan boord te hengelen



Verplicht naar bakboordzijde van het vaarwater te gaan



Verplicht naar stuurboordzijde van het vaarwater te gaan

---

## ESDERT KATS



... waarom geen vouwfietsjes zoals Jan en Ine ? ...

# FVEN ENQUÊTE OVER MEER DUURZAME BRANDSTOFFEN: VERRASSEND POSITIEVE RESULTATEN!

Vorig jaar heeft de koepelorganisatie Federatie Varend Erfgoed Nederland (FVEN) een onderzoek uitgevoerd naar de emissies van Varend Erfgoed ten opzichte van de totale recreatievaart. Uit het onderzoek onder ruim 1000 schepen bleek, dat de uitstoot van Varend Erfgoed ten opzichte van de gehele recreatievaart marginaal is. Op basis van deze resultaten pleit de FVEN dan ook voor een uitzonderingspositie voor Varend Erfgoed in (komende) wet- en regelgeving op het gebied van de uitstoot van emissies in uitlaatgassen.

## Enquête naar de ervaringen met meer duurzame brandstoffen

Naast de uitzonderingspositie wil de FVEN samen met de behoudsorganisaties zelf actief verdere stappen zetten op duurzaamheidsgebied. Daarom is recent een tweede enquête gehouden om te inventariseren wat de ervaringen van de leden van de behoudsorganisaties zijn met het gebruik van meer duurzame brandstoffen zoals GTL en/of HVO. Ook is in de enquête gevraagd welke factoren maken dat de leden al dan niet overwegen een overstap naar deze brandstoffen te maken. Deze tweede enquête heeft een maand open gestaan. Vanuit alle behoudsorganisaties waren er deelnemers, in totaal is de enquête 775 keer ingevuld. De inzendingen betrof vrijwel uitsluitend boten met (voornamelijk) recreatief gebruik of boten die ideëel geëxploiteerd worden.

## Resultaten enquête *(zie bijlage voor details)*

De enquête laat zien dat vrijwel alle gebruikers positief zijn over het gebruik van GTL en HVO. Bij het gebruik van deze brandstoffen wordt fors minder rook en stank ervaren. Bij het gebruik van GTL ervaart een klein deel van de gebruiker problemen, m.n. met rubber, slangen of pakkingen. HVO gebruikers ervaren vrijwel geen problemen.

Van de gebruikers die nog op “gewone” diesel varen, overweegt een deel om over te stappen, m.n. naar HVO. Dit dan vooral omdat dit beter is voor het milieu en ook vanwege minder rook en stank. Circa de helft van de gebruikers op gewone diesel weet nog niet of ze de overstap gaan maken. Belangrijke redenen om niet over te stappen zijn vooral mogelijke technische problemen en daarnaast ook hogere kosten en moeilijke verkrijgbaarheid.

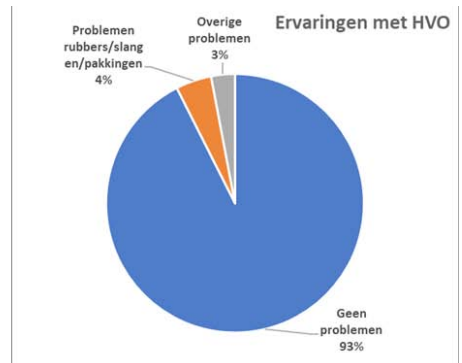
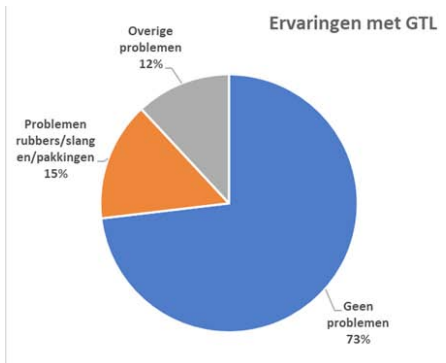

## Vervolg

De commissie Duurzaam Varend Erfgoed (DVE) van de FVEN is blij met de resultaten. Voorzitter Hans van Nispen: “De enquête laat zien dat met name HVO vrijwel probleemloos in de oude motoren wordt gebruikt. Ik verwacht dan ook dat op basis van deze resultaten meer leden een overstap naar HVO zullen overwegen”.

Tijdens het recente bezoek op 19 juni jl. aan minister Harbers is aandacht gevraagd voor de verschillende gemeentelijke emissie-regels die op stapel staan en is gepleit voor een uitzondering voor het varend erfgoed en voor een betere beschikbaarheid en prijs van HVO. De minister snapt de tijdens het overleg besproken zorgen. Hij pakt de handschoen graag op, daar waar dat kan, wil hij de helpende hand bieden, bijvoorbeeld door gezamenlijk een actieagenda te maken. De commissie DVE zal de resultaten van de enquête verder bespreken en waar mogelijk follow-up acties nemen, denk bijvoorbeeld aan communicatie over de locaties waar HVO langs het water verkrijgbaar is.

## Bijlage – Resultaten in meer detail

De enquête laat de volgende resultaten zien:

- Alles afwegende, zijn zowel GTL (98%) als HVO (99%) gebruikers positief over het gebruik van deze brandstoffen (score 7 of hoger).
- 83% van de GTL gebruikers ervaart minder roken en minder stank. 65% van de HVO gebruikers ervaart minder roken, 70% minder stank.
- 93% van de HVO gebruikers ervaren geen problemen.
- Bij GTL ervaart 80% van de gebruikers geen problemen. Daar waar er wel problemen zijn, betreft het rubbers/slangen/pakkingen, bacterie- of schimmeligroei en filters.
- Van gebruikers die nog op “gewone” diesel varen, weet bijna de helft (48%) nog niet of ze een overstap naar een andere brandstof willen maken; van degenen die dat wel willen, overweegt een groter deel HVO (16%) dan GTL (6%). 30% overweegt niet om over te stappen.
- “Beter voor het milieu” en “Minder rook/stank” zijn de belangrijkste redenen waarom mensen een overstap naar GTL of HVO overwegen (bij HVO vooral “beter voor het milieu”).
- Belangrijke redenen om niet over te stappen naar GTL of HVO zijn mogelijke technische problemen (67%), hogere kosten (24%) en moeilijke verkrijgbaarheid (22%).

## Gegevens per merk/type motor

Voor geïnteresseerden zijn gegevens per merk/type motor beschikbaar, zie onderstaande links om deze gegevens te downloaden:

**GTL gegevens:** [https://behoud-ons-varend-erfgoed.nl/documenten/Resultaten enquete meer duurzame brandstoffen - bijlage GTL.pdf](https://behoud-ons-varend-erfgoed.nl/documenten/Resultaten%20enquete%20meer%20duurzame%20brandstoffen%20-%20bijlage%20GTL.pdf)

**HVO gegevens:** [https://behoud-ons-varend-erfgoed.nl/documenten/Resultaten enquete meer duurzame brandstoffen - bijlage HVO.pdf](https://behoud-ons-varend-erfgoed.nl/documenten/Resultaten%20enquete%20meer%20duurzame%20brandstoffen%20-%20bijlage%20HVO.pdf)

## EEN NIEUW HART VOOR DE EPSILON

Wat vooraf ging: Wij zijn Kees en Milou Meijne, en inmiddels weer de “trotse” eigenaren van de sleepboot Epsilon. Dat trotse is niet altijd zo geweest maar daar kom ik later op terug.

### **Ik zal beginnen met een kleine introductie.**

Op jonge leeftijd zat ik al vaak bij mijn ouders aan boord die door de jaren heen verschillende sleepboten “versleten” hebben. Hierdoor was ik al vrij snel besmet met hetzelfde virus en wist dan ook al op jonge leeftijd dat ook ik later zo’n boot voor mezelf wilde. Het virus zat zo diep dat ik er ook mijn geld wel mee wilde verdienen. Via de binnenvaartschool kwam ik op de grote duwvaart terecht. Geen sleepboot maar het kwam al in de buurt!

Hard werken en veel geleerd. Na zo’n 10 jaar had ik het harde werken wel gezien en maakte ik de overstap naar de dienst waterpolitie van de toenmalige KLPD. Zo, het harde werken is over, waardoor ik nu tijd heb om privé wat meer mijn handen uit de mouwen te steken. Ik was in die tijd op zoek naar nieuwe woonruimte en wilde het nuttige met het aangename verenigen. Het was tijd voor een sleepboot!

Zo kwam de toenmalige Catharina op mijn pad. Lag in verwaarloosde toestand al een tijdje stil. Ik zag wel potentie in de boot, veel woonruimte, een mooie stoere boot en natuurlijk die dikke Stork in de machinekamer. Ik had mijn eerste sleepboot gevonden! Doopte haar om in Maverick en na vele uren bloed, zweet en tranen begon de boot zowaar weer ergens op te lijken. Ik heb zo’n 2 jaar op de boot gewoond waarna ik toch weer aan de wal ben gaan wonen. Lang verhaal kort, de boot moest toch maar weer weg. Boot verkocht en ik kon een jeugdroom afstrepen van mijn lijstje. Na zo’n 10 jaar bootloos, de nodige sloepjes niet meegerekend, begon het toch wel weer te jeuken.

Inmiddels mijn vrouw Milou gevonden die helemaal geen achtergrond en ervaring had in deze wereld. Ik had haar natuurlijk al het nodige verteld waardoor ze inmiddels het verschil tussen een beting en een bolder precies wist te vertellen en probleemloos 10 merken langzaamlopers op kon sommen. Ik had haar dus al een beetje voorbereid op mijn voornemen om toch weer aan een sleepboot te beginnen. Dit keer moest het een amsterdammertje worden. Met een langzaamloper en een klapbare stuurhut. Zo kwam de sleepboot Spaarne op ons pad. Nou het was maar goed dat ik Milou zo goed voorbereid had! Wat zag die boot eruit zeg!

Het resultaat van een jarenlange verwaarlozing waar een normaal mens met een grote boog omheen zou lopen. Ik zag echter een leuk model en had al bedacht hoe het eindresultaat zou worden. Als ik iets had geleerd vanuit mijn jaren in de binnenvaart dan was het wel hoe ik een boot weer glimmend kon krijgen. Nu alleen Milou nog even overtuigen... Ook dat ging wonderbaarlijk makkelijk en zo werden wij de trotse eigenaren van weer een sleepboot! Na weer een periode van bloed, zweet en tranen, kwam mijn eerdere visie aardig in de buurt van het eindresultaat en lag er weer een plaatje van een boot. 1 Ding zat mij echter niet zo lekker.. De Modag



in de Spaarne en ik zijn nooit echt goeie vrienden geworden. Na een Slechte start (letterlijk) is de liefde tussen ons nooit echt meer opgebloeid. Uiteindelijk draaide de Modag zoals het hoort, maar was het vertrouwen zodanig beschadigd dat ik begon te twifelen of dit wel de boot was voor ons.

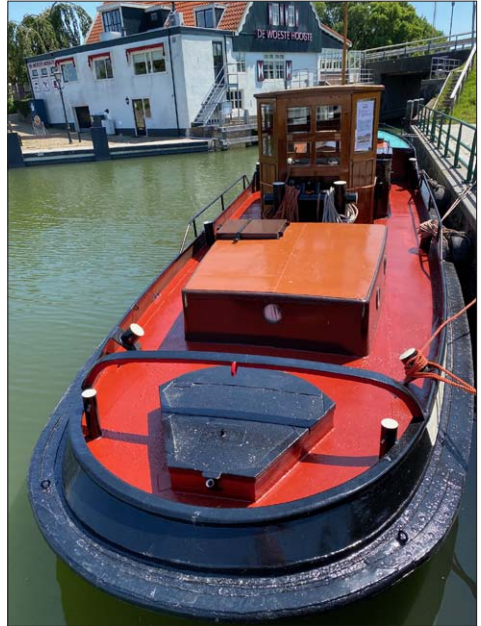

Sleepboot Spaarne Voor en na renovatie

Precies op dat moment krijg ik een advertentie onder ogen van weer een andere boot. Milou, er ligt nu toch een leuk bootje te koop, wat nou weer?! Nou ja, er moet nog wel wat aan gebeuren.. Maar er staat een INDUSTRIE in! Oké, nu had ik de aandacht! Hebben al mijn wijze sleepbootlessen toch z'n vruchten afgeworpen! Hij lag ook nog eens bijna om de hoek dus.. Haar antwoord was kort maar duidelijk, ik heb even geen tijd maar ga maar kijken dan.

Zoals eerder verteld zit het sleepbotenvirus in de hele familie, ik had dus geen moeite om vaders mee te krijgen om even een bootje te gaan bekijken. Zo kon hij mijn eventuele enthousiasme gelijk een beetje temperen mocht dat nodig zijn. Daar lag ie, in Nieuwe Niedorp, behoorlijk verwaarloosd. (ik zie nu een patroon..). Op de één of andere manier hebben sleepboten die ergens verwaarloosd in een hoek liggen een grotere aantrekkingskracht op mij dan de glimmende exemplaren. Na een rondje aan boord en een blik op de 2d4 in de machinekamer was ik er eigenlijk al een beetje uit. Ik liet de eigenaar doorschemeren dat ik toch wel serieus interesse had in de boot waarop hij mij voorstelde om dan ook de INDUSTRIE maar even aan te slingeren.

Bij zowel vader, als zoon was er op dat moment geen temperen maar aan, Dat geluid!

Onderweg naar huis gelijk Milou gebeld, schat we hebben een nieuwe boot gekocht! Gelukkig is ze inmiddels wel wat gewend dus de reactie was minder geschokt dan vooraf ingeschat. 2 Weken later lag de Epsilon gezellig naast de Spaarne in onze thuishaven. Oké, nu moet er wel ruimte komen, we hebben maar 1 ligplaats. De Spaarne zag er inmiddels uit om door een ringetje te halen. Hoewel ze qua interieur nog heel veel werk had, was ze toch vrij snel verkocht.

Nu konden we ons helemaal richten op de nieuwe boot. Na een half jaar bloed, zweet en tranen (weer datzelfde patroon.) zag ook de Epsilon eruit om door een ringetje te halen. Nog even naar Urk voor een werfbeurt en we waren klaar voor ons eerste bezoek aan de sleepbootdagen in Zwartsluis. Fantastische week gehad waarbij de INDUSTRIE geen verkeerde klap gegeven had. Echter door de staat waarin we de boot aangetroffen hadden, vond ik dat ook de motor misschien wel wat aandacht kon gebruiken. Daarnaast hebben we inmiddels wel een beetje kijk gekregen op de verschillende motoren, maar ben geen expert of zelfs monteur. Tijdens de sleepbootdagen liep ik Reinoud v/d Nagel tegen het lijf. Zelf ook eigenaar van een 2d4 en naast een groot fan van Industrie motoren, is hij wel die monteur die ik zelf niet ben. Afsproken dat Reinoud een keer langs zou komen om de motor eens na te kijken.



Sleepboot Epsilon

### **Twee Krukassen!?**

Ergens in Juni 2022 was het zover. Na 10 minuten kwamen daar de woorden die geen sleepbooteigenaar wil horen met een monteur in de machinekamer... Euh, je krukas ligt in tweeën. Wacht even, dit heb ik vast niet goed begrepen... Jawel, kijk maar, de achterste wang van je krukas is volledig doorgescheurd... Mijn eerste gedachte, hoe ga ik dit aan Milou vertellen...? Na even bijgekomen van de schok, de opties bekeken. Kan zo'n krukas gerepareerd worden?! Een kort rondje bellen gaf al snel het antwoord, niet doen! Oke, optie 2. Een andere krukas. De snelle en

veel goedkopere andere optie, om er dan maar gewoon een snelloper in te zetten, was voor mij gelijk al geen optie. Wel moest ik Milou hier nog even van overtuigen. We hebben die boot tenslotte gekocht vanwege de motor!



Gebroken krukas

Niets ten nadele van al die sleepboten met een snelloper, ik zie inmiddels echt wel de voordelen van een motor die je start met een druk op de knop. Maar voor mij moet er gewoon een langzaamloper instaan. Goed, optie 2 dus. Hoeveel 2d4tjes zijn er eigenlijk? En hoe zit het met onderdelen?

De lijst van INDUSTRIE vertelde mij dat er ooit maar 30 gebouwd zijn in deze uitvoering. Dat zijn er niet veel.. Tel daarbij dat de laatste in de jaren 50 van de band liep, hoeveel zijn er nog van over? Reinoud gaf ons nog een klein beetje hoop. Ik heb nog een niet draaiend blok in de schuur staan. Hij is al wel verkocht voor de onderdelen maar misschien kan ik de nieuwe eigenaar overtuigen om de krukas weer door te verkopen. Helaas, onderdelen zijn kennelijk zo schaars dat iedere bezitter er bovenop gaat zitten.

Een oproep via sociale media, gaf de nodige tips die ik allemaal minutieus uitgelopen heb. Echter iedere keer liepen de sporen dood. Ook hebben we nog even gekeken naar de mogelijkheid om een nieuwe krukas te laten draaien. Echter de kosten van een krukas inclusief nieuwe lagers.. Die optie heb ik maar niet eens aan Milou voorgelegd. Dan komt er nog een tip, Jan Koehoorn heeft nog wel een 2d4 staan! Oké, ik was op zoek naar een krukas, maar inmiddels was ik al blij als ik gewoon een complete motor kon kopen. Ook Jan was in eerste instantie niet van



plan om afstand te doen van zijn INDUSTRIE. Tijdens onze zoektocht kwam nog meer informatie naar voren, zo'n 8 jaar geleden is een oude eigenaar ook al eens op zoek geweest naar een krukas voor die motor! Oké, dus we kunnen aannemen dat de Epsilon al minstens 8 jaar rondvaart met een doorgescheurde krukas. Leuk om te weten dat we hem niet zelf gesloopt hebben.

Oké, optie 3. Een andere langzaamloper. Deze optie bracht ons onder andere bij Meindert Koning. Wauw, wat een motoren heeft deze man in zijn collectie! Echt een aanrader om langs te gaan, ook als je niet op zoek bent naar een andere motor. Op het moment dat de afspraak met Meindert gemaakt was kwam daar ineens Koehoorn weer op de lijn. Als je echt op zoek bent naar wat anders dan mag je wel even komen kijken bij de 2d4, ik hoef er niet vanaf maar kijken mag altijd. Ha, dat is al beter dan niet te koop! Franeker lag op de route dus maar even een tussenstop gemaakt. Ook dit bezoek was de moeite waard! Niet bepaald een museum zoals bij Meindert, maar wat een spullen staan er in de loodsen. Her en der staan de pareltjes van motoren onder een zeiltje verstopt.

Zo ook de 2d4. Ergens in de jaren 90 uit een Shell tankertje gehaald en sindsdien in een hoekje weggezet in één van de loodsen op het terrein.



Oud en nieuw

### **Een nieuw hart.**

Thuis eerst de opties maar eens naast elkaar gelegd. Kopen we een draaiende motor van een ander merk waarbij we tegen de nodige uitdagingen aanlopen met de inbouw. Of gaan we voor de INDUSTRIE die misschien wel 30 jaar stilgestaan

heeft en toch ook in prijs wel een stuk duurder was dan de andere opties, maar wel op de bestaande fundatie geplaatst kan worden. Ons doel met de boot is altijd geweest om haar zo origineel mogelijk te houden. En we hebben haar tenslotte gekocht voor de INDUSTRIE.

Na nog een beetje onderhandelen over de prijs, hebben we Koehoorn toch zover gekregen dat ie afstand wil doen van zijn motor. Het is inmiddels november 2022 als we een transport geregeld hebben en de 2d4 bij ons op de werf is afgeleverd. We hebben in de tussentijd onze oude 2d4 ontmanteld en uit de boot gehesen. Uit nieuwsgierigheid hebben we de krukas eruit gehaald en zagen een rafelige maar toch glimmende breuk die, zo vertellen de geleerden ons, duidelijk al oud is. Wat ook het eerdere verhaal over de oude breuk weer ondersteund.

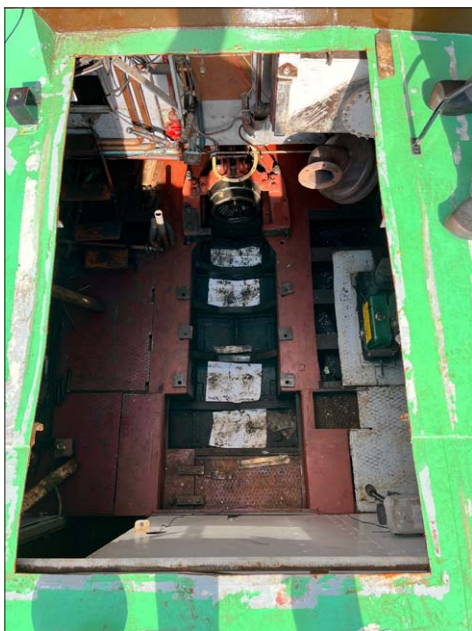

Het heeft geen zin om in het verleden te blijven hangen, we moeten vooruit. Dus eerst maar eens onze nieuwe kar grondig schoonmaken en kijken wat daar onderuit komt. De eerste inspectie had ons al geleerd dat de motor, vrij draaide, compressie had, geen speling op de lagers en geen beschadigingen van de cilinderwanden. En het belangrijkste, een hele krukas! De rest hadden we immers zelf op reserve. Bij de ontmanteling van het oude blok viel al direct op dat de koelwaterkanalen deels waren dicht geslibd. Omdat dit blok toch al zolang stil gestaan had wilde ik iets meer zekerheid voordat we zouden gaan inbouwen.

Begonnen met demonteren van al het losse leidingwerk, de uitlaatdemper, koppen, brandstofpompen enz. Verstuivers en brandstofpompen weggebracht voor revisie. Nu konden we ook duidelijk de staat van het binnenwerk bekijken. Ook hier hebben we het nodige grondig schoongemaakt waarbij ons wel opviel dat de staat van de

koelkanalen er beter aan toe was dan in ons oude blok. Na de binnenkant was ook de buitenkant aan de beurt. Alle vet en oude verflagen werden verwijderd waarna we weer terug zijn gegaan naar de zwarte kleur van onze oude motor. Ondanks dat dit geen originele INDUSTRIE kleur is, vinden we dit een mooie uitstraling hebben en een stuk praktischer dan die beige kleur die er volgens de kenners eigenlijk op hoort.

De oude 2d4 is inmiddels in onderdelen uit elkaar gehaald en thuis opgeslagen. Gezien de schaarste in onderdelen hebben ook wij besloten om er maar bovenop te gaan zitten. Daarbij is tijdens de revisie van onze nieuwe 2d4 wel gebleken hoe handig het is als je er nog één naast hebt staan.



Het is nu begin mei als de motor weer in de Epsilon gehesen wordt. We hebben niet heel veel ruimte dus is besloten om het blok pas weer op te bouwen als de motor in de boot staat. Een paar weken verder is het hele blok weer opgebouwd en breekt eindelijk het spannende moment aan. Zal ie het doen?! De eerste startpoging was gelijk raak! Dat viel nog niet tegen, een paar kleine details, geen koelwater en een olieleiding die niet vastgedraaid was met gevolg dat er een paar liter olie op de plaat lag. . We hebben gelukkig de oude koelwaterpomp nog en die deed het tot vorig jaar prima, pomp gewisseld en olieleiding aangedraaid. 2e poging, hij loopt weer! Hij geeft koelwater, wordt gesmeerd. Loopt alleen nog een beetje te snel stationair, dus daar moeten we nog even naar kijken.

Volgende uitdaging, de motor is dan wel identiek aan de oude, de koppeling is dat niet. De oude 2d4 had een Brevo en deze heeft de originele INDUSTRIE koppeling er nog achter zitten. Origineel is beter, dus gaan we voor de INDUSTRIE koppeling. Deze is echter 26 cm korter dan de Brevo waardoor we nu een stukje schroefas tekort



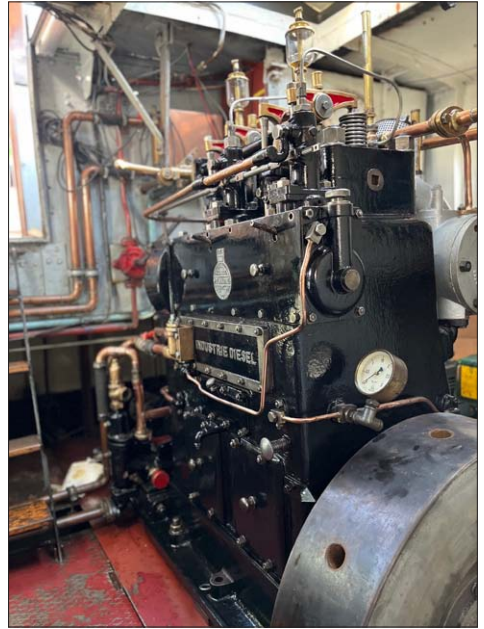
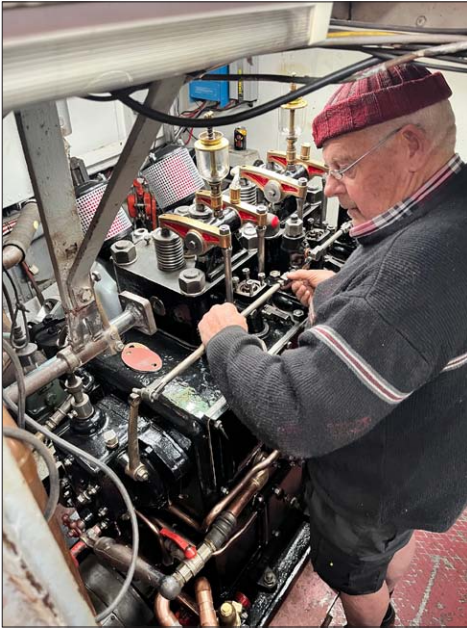

komen. Hier weten de mannen van de Graaf van de sleepboot Laura wel raad mee en draaien een keurig stukje tussenas voor mij, waardoor dit tekort ook opgelost is. Laatste hobbel is het uitlijnen van de motor wat ook nog wel een dingetje is. Hiervoor hebben we Reinoud weer gevraagd. We zijn inmiddels best handig, maar er is verschil tussen monteur en amateur.



Tegelijk ook het snelle stationair draaien even opgelost. Op de regelstangen van de brandstofpompen zaten kleine veertjes. Deze zijn niet origineel was het oordeel van Reinoud dus die moeten er eerst tussenuit. Probleem opgelost, soms kan de oplossing zo eenvoudig zijn!

De Epsilon heeft bijna op de dag af een jaar geen draaiende motor gehad, maar na wederom veel bloed, zweet en tranen zijn wij enorm blij met het resultaat! Tijdens het schrijven van dit verhaal is de eerste echte proefvaart al achter de rug, en wat draait ie lekker! Tijdens het verschijnen van dit verhaal hebben we als alles goed gegaan is, onze eerste vakantie met de nieuwe motor er alweer opzitten.

Kleine aanvulling, waar ik in het verhaal sprak over onze oude 2d4, had dit eigenlijk de nieuwe(re) moeten zijn. De oude met bouwnummer 4031, 60pk bij 490 omw/min met bouwjaar 1953 is vervangen door het bouwnummer 4009, 40pk bij 380 omw/min met bouwjaar 1948.



Ten slotte dient ook zeker vermeld te worden dat ik dit alles niet voor elkaar had gekregen zonder de hulp van mijn vader die zijn toch niet meer zo'n jonge lijf vaak in de meest onmogelijke hoekjes heeft gepropt om weer ergens een stukje te lassen of te slijpen. Dagenlang bezig is geweest met allerlei klusjes, ook als voor ons de dagelijkse werkzaamheden gewoon doorgingen. En die altijd bereid was om even naar de verste uithoeken van het land te rijden voor een onderdeel of weer een nieuwe vondst. Maar goed, uiteindelijk is hij het ook die ons besmet heeft met dit virus!

Kees en Milou Meijne, Mslb. Epsilon.

## NIJKERKSE SLEEPBOOTDAGEN 2023

De 16e editie van de Nijkerkse Sleepbootdagen staat op stapel! De animo is groot, tot nu toe staan er al 45 sleepboten, sleepvletten en opduwers op de deelnemerslijst, waaronder ook weer nieuwe deelnemers. Opvallend is dat er dit jaar een groot aantal opduwers zich opgegeven hebben. De schippers zijn welkom van donderdag 31 augustus t/m zondag 3 september aanstaande.

Op vrijdagavond 1 september is er een captainsdinner voor de schippers. 's Avonds treedt het Zeemanskoor op bij de haven. Op zaterdag 2 september is er een programma. Het Zeemanskoor Nijkerks Welvaren organiseert deze dag ook weer een Shantifestival. Traditiegetrouw opent burgemeester Gerard Renkema de Sleepbootdagen. Dit jaar hebben wij als gast onze 'sleepbootdagenfotograaf' en tevens sponsor Arjen Gerritsma van Graphic Sound uitgenodigd. Hij is een liefhebber van het evenement en fotografeert niet alleen op zaterdag, zoals is afgesproken, maar ook nog op andere dagen wanneer er sleepboten arriveren. Nu zetten we hem eens in de spotlights inplaats van andersom.

Ook Gijsbert Snoeij, die tijdens de Nationale Sleepbootdagen in Vianen met zijn opduwer Dropje gekozen is tot 'Mooiste opduwer van het Jaar', zetten we in het zonnetje.

Soms komen er bijzondere vrijwilligers op je pad. Een 'fan' van de Nijkerkse Sleepbootdagen, een 18-jarige jongen met een lichamelijke beperking, wil ons heel graag helpen tijdens het evenement. Omdat hij in een rolstoel zit, en moeizaam een klein stukje kan lopen, zijn de mogelijkheden heel beperkt. Aangezien hij een vlotte babbel heeft, hebben we hem de functie van 'gastheer' toebedacht. Daar kon hij zich helemaal in vinden. In de partytent voor onze boot zal hij de mensen die aankomen waaien koffie aanbieden.

Het heeft even geduurd, maar we hebben een nieuwe webmaster gevonden, eveneens een enthousiaste 18-jarige jongen. Binnenkort is de website weer up to date. Aanmelden voor de Nijkerkse Sleepbootdagen kan tot en met 1 augustus aanstaande. Heb je je aangemeld en kun je onverhoopt niet komen, meld je dan af! In augustus ontvangen alle deelnemers een uitnodiging met uitgebreide informatie.

Fijn vaarzomer met mooi weer en tot ziens!

Hartelijke groeten,  
Evert en Belinda van der Horst en crew  
Sleepboot Magda





# SAIL DEN HELDER





## WAAR KOMT JOUW NAAM VANDAAN?

We hebben onze sleepboot gekocht in Heerenveen en dan is het best een stukkie rijden terug naar huis, alle tijd dus om een naam te verzinnen.

Twee eigenaren en dus twee verschillende smaken en meningen, best een uitdaging. Gelukkig hebben we wel iets van raakvlakken, we houden beiden in ieder geval van het fantasie génre. We zijn begonnen bij de Potter-serie, echt prachtige namen kwamen er voorbij maar toch nét niet. Toen naar de cartoonwereld, maar ook dat paste niet en daarna geëindigd bij de stripboeken... het werd Haddock. Vernoemd naar kapitein Haddock uit de Kuifje strip.



Nu hebben we ook allebei onze eigen opduwer en daar een naam voor bedenken was een stuk makkelijker!

Huug is fan van de meest stoere metal-dude ever: Lemmy Kilmister van Motörhead. Dus zijn eerste opduwer heette Lemmy.

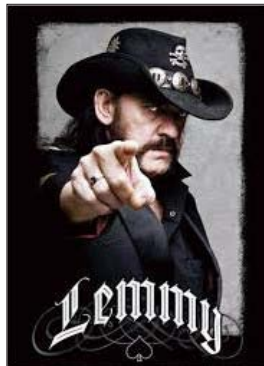

Ondertussen is de Lemmy vervangen door een dikke vlet met de naam Dries.

Ikzelf was nogal fan van m'n vader en m'n oma. Maar dan zou het Jan Aartje worden... Dat bekt natuurlijk voor geen meter dus heb ik m'n opa er maar aangeplakt. Jan Jacob, komt er toch net wat lekkerder uitrollen. Beiden zijn jären geleden al gaan hemelen, maar ik weet zeker dat ze het wel kunnen waarderen.



# Doeve Makelaars jachten & schepen

Wegens goede verkopen boten ter bemiddeling gevraagd



ex-Directie/Inspectievaartuig CBB



VSP Voith Schneider Tractor Tug



Northland Trawler 14.99 GSAK

**Uw schip verkopen?**

**Deze ruimte is voor uw schip gereserveerd**



Ex Loodsboot 16.25



Sleepboot Antonie II met CBB



Werkschip 29.57 met CBB



Motorjalk 17.70 GSOK

Westhavenkade 87c 010 - 248 98 30 info@doevemakelaar.nl  
3133 AV Vlaardingen ook voor taxaties www.doevemakelaar.nl

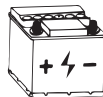

## ACCU'S

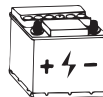

# 10% korting

Leden van deze watersportvereniging krijgen bij inlevering van deze advertentie **10% afhaalkorting**, op de Daveco accu's van 120, 150 en 200 A/h.



DAVECO ACCUVERKOOP BV  
Leeghwaterstraat 19  
4251 LM Werkendam  
Tel: 0183-501016  
Fax: 0183-502001  
E-mail: info@daveco.nl  
Website: www.daveco.nl

**Prijzen: zie website!**

**OUDE ACCU'S ZIJN GELD WAARD  
- BEZORGEN MOGELIJK -**

Openingstijden:

Maandag t/m Vrijdag : 8.00 - 17.00 uur

Zaterdag : 8.00 - 13.00 uur



## OP TOUR ACHTER HET ROER

*Leuk om van anderen te lezen waar er deze vakantie gevaren of gedobberd is.*

*Hier een paar foto's van de reis naar Zeewolde met de Manta.*

We zijn vanuit Weteringbrug vertrokken, met enige vertraging omdat er een wel heel flinke woei stond. De bomen stonden horizontaal, dan is het verstandiger om je boot maar even aan de wal te laten.

Rond 13 uur vertrokken via de Drecht naar Ouderkerk aan de Amstel. Een onwijs leuke tocht met enige hindernissen omdat er erg veel omgewaaide bomen in het water lagen. Gelukkig was de vaarweg breed zat en waren er geen tegenliggers, want het was nog steeds butweer. In Ouderkerk kwam de sleepvlet Imago erbij en hebben we een restaurant opgezocht, het is tenslotte vakantie.



Muiderslot



Banners waar over nagedacht is

De dag erna op tijd vertrokken naar Bunschoten-Spakenburg, ook een prima tochtje, lekker weer ook. En het is een erg leuk dorpje met een uitstekende ijssalon. Nog niet zo goed als in Zeewolde bleek later, maar toch een goed begin.

Je zal het al raden, de volgende ochtend dan echt naar Zeewolde. Een beetje ploeteren door de Zeewoldse moestuin maar daar waren we dan. Een leuke haven en we hadden een mooie plek. De Imago gestrekt tegen de kant en daar konden wij de Manta tegenaan plakken. Later de Koloniën er nog naast en het feest was compleet.

Het was echt een prachtig weekend: mooi weer, leuke mensen, genoeg entertainment, nog meer restaurants en.. en.. een ijssalon die je het idee gaf dat je in de zevende hemel was...wat een machtig lekkere milkshakes zeg.

Het weekend was weer veel te snel voorbij, want zondag 15.30 uur al weer van wal. Ditmaal met de Koloniën en ook nu, net als op de heentocht, met baggerweer. Regen, onweer en bliksem kwamen ons tegemoet, maar na even schuilen in de haven van Bunschoten-Spakenburg konden we weer veilig verder. Op naar het eiland de Schelp. Daar een lekkere relaxte avond gehad om de volgende ochtend weer op tijd te vertrekken met als doel die dag thuis te zijn.

En dat is gelukt. We hebben in Amsterdam bij de eerste brug nog wel een uur op een opening moeten wachten, maar toen liep de brugwachtmachine ook echt op

volle toeren. We konden in één ruk door, de rode looper werd nog net niet voor ons uitgelegd. Een brugwachter liet zelfs een brandweerauto met toeters en bellen wachten zodat wij er door konden.

Best gelopen dus, binnen 8 uur lagen we weer in het vertrouwde Weteringbrug.



Spakenburg, superleuk dorpje

**VISSERIJ  
NUMMERS**

<b>BU</b>	Bunehoten		<b>BOTTER</b>
<b>EB</b>	Eiburg		<b>PLUUT</b>
<b>EH</b>	Erikhuizen		
<b>GM</b>	Genemuiden		<b>JOL</b>
<b>HK</b>	Harderwijk		
<b>HN</b>	Haam		<b>AAK</b>
<b>HZ</b>	Hulzen		
<b>KP</b>	Kampen		<b>BONS</b>
<b>LE</b>	Lemsterland		
<b>MK</b>	Märken		
<b>PU</b>	Putten		
<b>RD</b>	Randorp		
<b>ST</b>	Stavoren		
<b>UK</b>	Urk		
<b>VD</b>	Vollendam		
<b>WON</b>	Wonsradeel		
<b>WR</b>	Wieringen		

  
 Dutch Fishing Museum  
 Amsterdam, Spakenburg

Leuk om te weten

## BOTENTAAL VOOR DUMMIES

*Omdat er in ons wereldje geen prietpraat gesproken wordt maar wij een geheel eigen jargon bezigen, in deze rubriek een kleine greep uit de maritieme woordenschat vertaald voor de nieuwelingen onder ons.*

### Hekgolf:

Niet een kronkel in je mooie tuinhekje

Wel de golf die een varend schip veroorzaakt bij het achterschip



### Kapiteintje:

Niet een heel klein gezagvoerdertje van het schip

Wel een kajuitsdweil/ -zwabber.



### Kasteel:

Niet dat gebouw met torens en een slotgracht

Wel de versterkte bouwsels op voor- en achterschip van Middeleeuwse schepen

### Keesje:

Niet je keeshond

Wel een verzwaring aan het eind van je werplijn





## ZOEK JE SUF

G	K	S	L	E	F	L	O	G	K	E	H		
P	E	J	T	N	I	E	T	I	P	A	K		
R	D	Z	N	E	M	M	E	W	Z	S	E		
O	R	R	A	E	I	L	A	N	D	C	N		
O	E	O	P	G	R	M	I	J	E	R	H	I	J
S	T	E	R	K	V	E	R	H	A	A	L		
T	H	R	D	O	O	O	M	R	H	D	P		
S	C	H	R	O	E	F	E	N	E	U	R		
E	A	Z	W	A	B	B	E	R	A	W	E		
N	N	E	R	E	K	N	U	B	D	A	W		
R	E	D	D	I	N	G	S	B	O	E	I		
N	E	T	H	C	A	N	R	E	V	O	R		

AANMEREN  
 ACHTERDEK  
 BUNKEREN  
 EILAND  
 GEZAGVOERDER  
 HEKGOLF  
 KAPITEINTJE  
 OVERNACHTEN  
 PROOST  
 REDDINGSBOEI  
 ROER  
 SCHADUW  
 SCHROEF  
 STERK VERHAAL  
 WERPLIJN  
 ZWABBER  
 ZWEMMEN

↑ Woorden afstrepen

Oplossing

--	--	--	--	--	--	--	--	--	--	--	--	--	--	--	--	--

**Puzzel**  
PLEZIER!

## GOOI DE TROSSEN LOS!

Deze zomer wordt er weer volop gerecreëerd op of aan het water. Een dagje zeilen op één van de Nederlandse meren, een meerdaagse vakantie op een motorjacht, toeren met de mooiste sloepen door de prachtigste routes, kajakken of suppen op een rustige zomeravond en nog heel veel meer! Zorg dat je goed voorbereid op pad gaat en geniet van de prachtige wereld vanaf het water.

### **Handige apps!**

Reizen is natuurlijk puzzelen, maar dat maakt de voorbereiding des te leuker. Je wilt een route plannen, weten hoe laat je aankomt en wat er onderweg van je verlangd wordt. Maar hoe? Hierbij een overzicht van een aantal van deze handige apps zodat je onderweg niet hoeft om te keren of voor een dichte sluis staat!

### **KNRM Helpt:**

KNRM Helpt is de officiële app van de Koninklijke Nederlandse Redding Maatschappij (KNRM). De KNRM Helpt-app bevat onder andere actuele weersinformatie, vaarkaarten, knooppunten, bunkerstations, duikstekken, informatie over marifoorkanalen en een logboek. En de watersporter die in nood is of assistentie nodig heeft roept met één druk op de knop direct hulp in. Ook is de app een hulpmiddel bij de reisvoorbereiding en biedt de mogelijk een vaarplan in te voeren.

### **Waterkaarten Nederland:**

De Waterkaarten app is een navigatie-app die gebruik maakt van de ANWB Waterkaarten. Ook biedt de app alle informatie uit de ANWB Wateralmanak en locaties van jachthavens hun voorzieningen. Daarnaast is er actuele informatie over bedieningstijden van bruggen en sluizen, inclusief vaarstremmingen van Rijkswaterstaat in app opgenomen. Prijs: De eerste zeven dagen is het gebruik gratis. De app werkt hierna alleen met een geldig abonnement.

Je kunt een abonnement afsluiten voor: - Een maand (€ 12,99) - Een seizoen (€ 29,99) en een jaar (€ 44,99 – inclusief gratis Windows versie).

### **Vaarmelder app:**

De Vaarmelder-app is ontwikkeld door Rijkswaterstaat en biedt vaarweggebruikers de mogelijkheid om juiste en betrouwbare informatie naar de vaarwegbeheerder te sturen. Gebruikers kunnen melding maken van onveilige situaties en gebreken langs de vaarweg door te kiezen uit diverse geselecteerde onderwerpen. Met de meldingen zullen andere vaarweggebruikers sneller worden geïnformeerd en wordt inzicht verkregen in de veiligheidsbeleving van alle verkeersdeelnemers. Lees ook het nieuwsartikel over de Vaarmelder app. Prijs: Gratis

Op de site van Varen doe je Samen! vind je alle apps en meer informatie:

<https://varendoejesamen.nl/>



# Maritime Woche Weener



Beste eigenaren en schippers van traditionele schepen,

U bent van harte uitgenodigd om dit jaar weer een bezoek aan Weener te brengen. Onze haven is een verborgen parel met zijn historische huizen en samen met jullie traditionele schepen wordt de oude glorie herstelt.

Na drie jaar uitstel door Corona start dit jaar weer onze **Maritime Week** in de tijd van **21. tot 27. augustus**, aansluitend aan het evenement in Leer. Dus alle schepen, die reeds in Leer zijn, hoeven maar enkele mijlen de Eems op te varen naar de sluis in Weener, vanwaar ze door onze havenmeesters en de vrijwilligersteam naar hun ligplaats geloodst worden.

En zoals in de jaren ervoor zijn in die tijd ligplaats en electriciteit gratis.

Tijdens de week zijn weer veel attracties gepland zoals uitstapjes met privé autos van vrijwilligers naar verschillende culturele en maritieme bijzonderheden in het Rheidderland en omgeving. De avonden zijn dan gereserveerd voor het gezellige samen zijn en concerten.

Het weekend is de topper van het evenement.

Vrijdag en zaterdag zijn er 's avonds concerten in het evenementencentrum „Hafen 55“.

En op zaterdag is er een touwtrekwedstrijd over de haven en hierbij is het niet denkbeeldig, dat er iemand te water raakt.

De maritime rommelmarkt start op zondagochtend en trekt bezoekers van heinde en ver. Als jullie tevens spullen vanaf u boot willen verkopen, geef dat dan meteen bij de aanmelding op, zodat we een plaats aan de kade kunnen regelen.

Opgave graag met het bijgevoegde formulier aan:

Catharina Bockhacker, Ferstenborgum 29, D-26826 Weener, of per mail: [info@1500-grad.de](mailto:info@1500-grad.de)

Wij verheugen ons erop jullie in Weener te kunnen begroeten  
Catharina en het hele organisatieteam



## Varen bij slecht zicht

Veranderende weersomstandigheden kunnen het zicht beperken op het water. Voor het varen met slecht zicht gelden regels, meestal volgens het Binnenvaart-politiereglement, dat op bijna alle wateren in Nederland van kracht is. Een belangrijk aandachtspunt: AIS is geen vervanger van radar!

### Slecht zicht

In de wetgeving is geen definitie opgenomen wanneer er sprake is van slecht zicht. De handhavende instanties houden echter de volgende richtlijn aan: een zicht van minder dan 1000 meter op de hoofdvaarwegen en minder dan 400 meter op andere vaarwegen.

### Varen op radar

Bij het varen bij slecht zicht moet u een aantal zaken in acht nemen. Op een groot deel van de vaarwegen in Nederland is het namelijk verplicht om bij slecht zicht op radar te varen. Hier zijn regels aan verbonden:

- De radar moet een goedgekeurde radar zijn. Welke radars goedgekeurd zijn, is opgenomen in de 'Regeling radarinstallaties en bochtaanwijzers 1995'. Deze regeling wordt in het voorjaar 2016 bijgewerkt.
- De schipper moet beschikken over een radarpatent of over een diploma dat hieraan gelijkgesteld is. Welke diploma's dat zijn is terug te vinden in de Binnenvaartregeling.

- De schipper moet beschikken over de vereiste vaarbevoegdheid.
- Er moet een tweede persoon aan boord zijn, die voldoende op de hoogte is van de vaarregels.
- Er moet een marifoon aan boord zijn die uitgeluisterd wordt.

### Plotseling slecht zicht

Wanneer u tijdens het varen met goedgekeurde radar en marifoon wordt overvallen door slecht zicht, dan is het afhankelijk van de situatie wat u moet doen. In ieder geval geldt altijd dat u uw snelheid moet aanpassen aan de beperking van het zicht, aan de aanwezigheid van andere schepen en aan de plaatselijke vaarwegomstandigheden. Ook moet u gaan stilliggen op een dichtstbijzijnde daarvoor geschikte plaats indien verder varen gezien de omstandigheden niet zonder gevaar is.



## Varen zonder radar

Wanneer u niet beschikt over een goedgekeurde radar en u vaart op een vaarweg die is opgenomen in bijlage 9 van het Binnenvaartpolitiereglement, dan moet u altijd op de dichtstbijzijnde daartoe geschikte plaats gaan stilliggen. De vaarwegen opgenomen in bijlage 9 zijn alleen de vaarwegen in beheer van Rijkswaterstaat. Het is dus mogelijk dat er nog meer vaarwegen zijn waar het verplicht is om tijdens slecht zicht op radar te varen. Zie de Wateralmanak.

Op de Rijksvaarwegen die niet opgenomen zijn in bijlage 9, hoeft u geen goedgekeurde radar te hebben en kunt u verder varen bij slecht zicht zolang dit veilig kan gebeuren. Indien u vaart op een schip met een lengte van 20 meter of meer, dan bent u verplicht om een mistsein te geven en een uitkijk op de boeg te plaatsen.

Het mistsein is een lange stoot met tussenpozen van ten hoogste 1 minuut. Op een schip met een lengte van minder dan 20 meter (klein schip) is een mistsein geven of uitkijk plaatsen niet verplicht, maar wel toegestaan. Indien het kleine schip is uitgerust met een marifoon, dan bent u verplicht om uit te luisteren op de daartoe aangewezen kanalen.

## Verkeersaanwijzing of boete

Wanneer u bij slecht zicht vaart op een vaarweg waar radar verplicht is of wanneer u wel verder vaart terwijl dit niet veilig is, kan de bevoegde autoriteit, zoals Rijkswaterstaat, een verkeersaanwijzing geven om op een bepaalde plaats stil te gaan liggen. U bent verplicht hier gehoor aan te geven. Als u vaart zonder radar waar dat verplicht is, of als u vaart zonder radar bij slecht zicht, dan riskeert u een boete van 550 euro.

## AIS

AIS (Automatic Identification System) is navigatie-ondersteunend, maar géén navigatiesysteem. Het is daarom niet toegestaan om op vaarwateren waar u verplicht bent om met een radar te varen alleen op AIS te varen. Met radar kunt u niet alleen schepen in de omgeving waarnemen, maar ook andere objecten, zoals boeien. Met AIS ziet u alleen schepen op het scherm die zelf ook zijn uitgerust met AIS.

## Colofon

Het project 'Varen doe je Samen!' heeft als doel de risico's te beperken voor beroeps- en recreatievaart op dezelfde vaarweg. Tal van partijen werken samen in het project:

Agentschap Telecom, ANWB, Koninklijke BLN-Schuttevaer, Havenbedrijf Amsterdam N.V., Havenbedrijf Rotterdam N.V., HISWA Vereniging, KNRM, Rijkswaterstaat, Netwerk Waterrecreatie, de Provincies, Reddingsbrigade Nederland, Sportvisserij Nederland, Stichting Waterrecreatie Nederland, Unie van Waterschappen, Watersportverbond.

## Uitvoering

Waterrecreatie Nederland, Postbus 37111, 1030 AC Amsterdam

[info@varendoejesamen.nl](mailto:info@varendoejesamen.nl) / [www.varendoejesamen.nl](http://www.varendoejesamen.nl)

Internationale informatie vind je op: [www.safeboating.eu](http://www.safeboating.eu)

Vragen? Of nieuwsgierig naar andere aandachtspunten voor veiligheid op het water? Kijk op [www.varendoejesamen.nl](http://www.varendoejesamen.nl). De website van 'Varen doe je Samen!' werkt ook goed op een smartphone. Aan de inhoud van deze brochure zijn geen rechten te ontleen. Kijk voor meer informatie [www.varendoejesamen.nl/disclaimer](http://www.varendoejesamen.nl/disclaimer)



# EVENEMENTENKALENDER 2023

## **Maritime Woche Weener**

Van 21 augustus 2023 tot 27 augustus 2023

Bij Weener Duitsland Categorieën: Sleepboot evenementen

(voor aanmelden zie de evenementenkalender op de VDMS website)

## **Sleepbootdagen Biddinghuizen**

Van 25 augustus 2023 tot 26 augustus 2023

Bij Biddinghuizen Categorieën: Sleepboot evenementen

(aanmelden loopt via [hubertschoemaker2@hotmail.com](mailto:hubertschoemaker2@hotmail.com))

## **Visserijdagen Makkum 2023**

Van 25 augustus 2023 tot 26 augustus 2023

Bij Makkum Categorieën: Sleepboot evenementen

(aanmelden loopt via <http://www.visserijdagen-makkum.nl/opgave/sleepboot>)

## **Nijkerkse Sleepbootdagen**

Van 31 augustus 2023 tot 03 september 2023

Bij Nijkerk Categorieën: Sleepboot evenementen (aanmelden via VDMS)

## **Admiraliteitsdagen Dokkum**

Van 07 september 2023 tot 10 september 2023

Bij Dokkum Categorieën: Sleepboot evenementen (aanmelden via VDMS)

## **31e Warmondse Schippertjesdagen**

Van 08 september 2023 tot 10 september 2023

Bij Warmond Categorieën: Sleepboot evenementen (aanmelden via VDMS)

## **Historische Havendagen Zwolle**

Van 08 september 2023 tot 09 september 2023

Bij Zwolle Categorieën: Sleepboot evenementen

(aanmelden loopt via [hubertschoemaker2@hotmail.com](mailto:hubertschoemaker2@hotmail.com))

## **Sleepbootdagen Akkrum -VOL-**

Van 08 september 2023 tot 10 september 2023

Bij Akkrum Categorieën: Sleepboot evenementen

## **Lekkodagen**

Van 22 september 2023 tot 25 september 2023

Bij Wijk bij Duurstede Categorieën: Sleepboot evenementen

(aanmelden loopt via <https://www.lekkodagen.nl/registreren>)