

INHOUD

Bestuursstukje.....	4
Dank, dank, dank.....	5
Met de Friso naar Denemarken.....	6
Bord voor de kop.....	9
Esdert Kats.....	9
Dieselmotoren techniek.....	10
StuurmansKuNst.....	14
Beestenboel aan boord.....	15
Niet te koop.....	17
Kleurwedstrijd Nationale Sleepboot Dagen Vianen.....	18
Juryrapport Vianen 20-05-2023.....	19
Sleepboot van het jaar 2023: Copula.....	20
Opduwer van het jaar 2023: Dropje.....	21
Uitslag behendigheidsproef.....	22
Goedemorgen Vianen.....	23
Trekproef opduwers Vianen 2023.....	24
Botentaal voor Dummies.....	25
Waar komt jouw naam vandaan?.....	27
Te Koop: Motorsleepboot Werkspoor IV.....	28
Vianen.....	29
Nieuwe aanmeldingen:	
Sleepboot Zwerver.....	31
Sleepboot Weltevreden.....	32
Opduwer Flying Lady.....	33
Sleepboot Nova Cura.....	34
Sleepboot Nes.....	35
Sleepboot Tijma.....	36
Opduwer Lambic.....	37
Sleepboot Hanne.....	38
Sleepboot Faith.....	39
Begunstiger.....	40
Sleepboot Albicilla.....	41
Trekproef Spes - Opduwers.....	42
Evenementenkalender 2023.....	43

ADRESWIJZIGING OF E-MAIL WIJZIGING?

Verhuist u? of verandert u van uw telefoon- of internet leverancier? Schuift u wel eens van KPN naar ZIGGO naar VODAFONE of maakt u een GMAIL account?

Denk er dan ook aan deze wijziging door te geven aan onze ledenadministratie (ledenadministratie@motorsleepboot.nl). Hierdoor blijft u digitaal bereikbaar. U krijgt dan regelmatig de nieuwsflitsberichten die niet kunnen wachten tot een volgende uitgave van De Beting. Bent u niet digitaal bereikbaar maar wilt u wel de Nieuwsflits ontvangen? Geef dat dan door via de secretaris (adresgegevens zie De Beting).

Voorzitter:

Albin Glaser - Mslb Geertruida
Broekerhavenweg 238 - 1611CK Bovenkarspel
☎ 06-22835539
✉ voorzitter@motorsleepboot.nl

Secretaris:

Bea Pijn-Blom - Ms Bregetta
✉ secretaris@motorsleepboot.nl

Penningmeester:

Marcel van der Molen - Mslb Dickens
✉ penningmeester@motorsleepboot.nl

Algemeen bestuurslid:

Freddie Hagen - Mslb.Ottawa
Blekersweg 9 - 8162RK Epe
☎ 06-23365085

Algemeen bestuurslid:

Ruurd Ochse - Mslb Neeltje Jacoba

Ledenadministratie:

Tim & Elise Goeijenbier - Mslb. Koloniën
✉ ledenadministratie@motorsleepboot.nl

Redactie en Lay-out De Beting:

Anton en Carina Schoo - Mslb. Dolfijn
Delving 56 - 1921VG Akersloot
☎ 06-81508128
✉ a.schoo@ziggo.nl

Reizende reporter voor de Beting

G.H. Herrebrugh – Opd. Opsteker
Achter de Kerken 139 – 1391 LE Abcoude
☎ 06-38519211
✉ herrebrugh.gh@zonnet.nl

Duurzaamheidscommissie

✉ duurzaam@motorsleepboot.nl

Privacypersoon AVG

Herriëtte Nieuwpoort

Evenementen:

Piet van Zaal - Mslb. Harmonie Sr.
Vrouwgeestweg 6 - 2481KN Woubrugge
☎ 06-53283283
✉ evenementen@motorsleepboot.nl

Kennisbank/bibliotheek:

Brigitte Zwarts - Opd. Ouwe Vos
Achterbos 28R3 - 3645 CD Vinkeveen
☎ 06-54946002
✉ zwartswatersportservice@gmail.com

**Contactpersoon Register Varend
Erfgoed Nederland:**

Tim & Elise Goeijenbier - Mslb. Koloniën
✉ register@motorsleepboot.nl

Internet webmaster:

Matthijs Wink - Mslb. Atalanta
Ravelijnspad 1 - 1398VA Muiden
☎ 029-4263765 na 19:00 uur
✉ webmaster@motorsleepboot.nl

Behoudszaken:

Hugo Keimpema
☎ 06- 27297137
✉ behoudszaken@motorsleepboot.nl

Afgevaardigde FVEN:

Kees Weststrate - Mslb. de Wilhelmina
☎ 06-53369892
✉ fven@motorsleepboot.nl

Public relations:

Jeroen Engel,
Chrysantenstraat 36, 2431XL Noorden
☎ 06-45436358
Mjo Pecht-van Keimpema
✉ mjo.hugo@motorsleepboot.nl,
Annet van Dijk
✉ pr@motorsleepboot.nl

De Vereniging De MotorSleepboot en de redactie aanvaarden geen enkele aansprakelijkheid voor de juistheid van de in de artikelen voorkomende gegevens. Het gebruik maken van gegevens uit de artikelen geschiedt voor eigen risico. Niets uit deze uitgave mag worden veelevoudigd en/of openbaar gemaakt door middel van druk, fotokopie, microfilm of op welke andere wijze dan ook zonder voorafgaande schriftelijke toestemming van de redactie.

Contributie voor leden van Vereniging De MotorSleepboot € 45,50 per jaar inclusief het clubblad.

Kamer van Koophandel te Hilversum nr. V 40.517700

De Motorsleepboot - Driehuis

Bank: ING rek. nr. 5970371 / IBAN NL70INGB0005970371 - BIC INGBNL2A / ISSN: 1388-8846



EPIFANES®

www.epifanes.nl



sinds 1919

Kramer scheepsmotoren b.v.
Machinefabriek - ZAANDAM

Kalf 33, telefoon 075 - 6164082
na 20.00 uur 0299 - 674359

Reparatie - Revisie - Verkoop - Inbouw van:

- Scheepsmotoren
- Keerkoppelingen
- Scheepsschroeven

Stevendok
Assenbank 6 x 1,2 mtr

Veel nieuwe en gebruikte schroeven
Repareren en aanpassen van schroeven

In- en Verkoop van
Boten en Sloopschepen
Opruimen pleziervaartuigen
Verhuur: Ijsbrekers,
Pontons, Snelboten
Directievaartuigen,
Sleep- & Duwboten

Tel: 06-53413663



SCHIEPVAARTBEDRIJF

KORN. KOEHOORN & ZN

ANNO
1975

*Skippen
en
Hannel*

Motoren Accu's
Keerkoppelingen
Aggregaten

Kiesterzijl 18 Franeker

Mis het niet: het laatste nieuws over Varend Erfgoed



Wekelijks kan je al het nieuws voor het Varend Erfgoed ontvangen via de mail. De 'Scheepspost' gaat over schepen, mensen, regelgeving, havens, bedreigingen, kansen, evenementen en nog veel meer betreffende het Varend Erfgoed. En op de website www.scheepspost.info vind je naast het laatste nieuws ook een uitgebreid evenementen overzicht.

Aanmelden: www.scheepspost.info
of mail aan: wouter@scheepspost.info

De 'Scheepspost' is een uitgave van Wouter van Dusseldorp, in samenwerking met de FVEN. Wouter is eigenaar van de stevenaak 'Egberdina' uit 1882. Deze nieuwsbrief is gratis, maar een vrijwillige bijdrage van € 15,- wordt op prijs gesteld.

Scheepspost

de digitale nieuwsbrief voor Varend Erfgoed

BESTUURSSTUKJE

Terugblik nationale sleepbootdagen Vianen 2023

De vraag kwam of ik een stukje voor de Beting wilde schrijven als bestuurslid, met de taak de NSD. Wat hebben we het goed gehad !!!! Vorig jaar reed ik op het eiland en zag het niet zitten dat het goed kwam voor mei, het was één grote bouwput. Van het voorjaar, na de eerste overleggen met de nieuwe organisatie, de Oranjevereniging uit Vianen, begon het al wat te lijken op de bouwtekeningen. Persoonlijk vind ik het zo als het nu is met de huizen en de meewerkende bewoners leuker geworden.

De Oranjevereniging moesten we qua inhoud nog wat sturen in de plannen en gedachtes. En ik kan wel zeggen dat dit behoorlijk gelukt is. Natuurlijk hebben we punten voor de evaluatie, maar tijdens de schitterende dagen hebben we de kleine hobbels glad kunnen strijken.

Bijna 170 sleepboten en opduwers kwamen op donderdag binnen. Dat is toch wel een zeer grote uitdaging om die allemaal een plekje te geven, maar volgens mij is dat behoorlijk gelukt. De trekproeven en behendigheid werden goed bekeken door het publiek en de topattractie was wel de Spes tegen de opduwers. Ik weet niet of de Spes toe is aan revisie maar het is maar goed dat er geen opduwer aan toegevoegd werd, anders had Willem bij Theo op dek gelegen. Ik hoorde iets in de wandelgangen over een revanche volgend jaar, maar ik weet niet of de milieclub in Zwartsluis daar blij van wordt.

Vrijdagmorgen hebben wij voor ons 30 jarig bestaan, samen met de Oranjevereniging, gezorgd voor een zeer lekker ontbijt. Het werd goed bezocht werd en er werd bijgepraat onder het genot van een kop koffie of thee.

De avondvaart was er één met behoorlijke hindernissen, digitaal hadden er bijna 70 deelnemers zich aangemeld. Tijdens de inschrijvingen heeft Piet, met zijn sleepbootvrouwen, gevraagd wie zeker deel ging nemen en daar hebben wij een indeling op gemaakt. Bij het palaver waren helaas niet alle aangemelde deelnemers aanwezig, met als resultaat dat we behoorlijk ruimte in de kolk over hadden. Hadden we dit eerder geweten hadden we de mensen kunnen benaderen die misschien mee wilden doen of een paar 'grote jongens', waar we met de indeling geen ruimte voor hadden, meegevraagd. Hierdoor verliep het schutten sneller en moest het hele konvooi van de avondvaart nog een extra rondje in de opvaart. Wat ik hier vooral mee wil benadrukken is dat als je je geeft kom dan naar de pallavers of meld je netjes af.

De grote donkere wolk die voor mij over de NSD ligt zijn toch wel de perikelen 's avonds / 's nachts bij de vaartuigen van Rijkswaterstaat. Vernielingen op de RWS 70 en fysieke / mondelinge bedreigingen tegen de bemanning van de RWS 1.

DIT KAN ECHT NIET!!

Wij weten niet of dit komt van onze schippers of gasten, maar als u wat hoort laat het a.u.b. weten. Het kan ook van een groep zijn die bewust naar Vianen zijn gekomen om daar te vechten tegen een groep inwoners uit Vianen.

Zaterdagavond hebben wij kunnen genieten van een heerlijke schippersmaaltijd in de vorm van een barbecue met muziek. Aansluitend mochten wij blijven en genieten van een paar goede optredens. Ik heb in jaren niet zoveel schippers zien blijven hangen na de maaltijd, die elkaar opzochten onder het genot van een 'sapje'.

Zaterdag in de namiddag gingen de eerste deelnemers al naar huis, maar de grote armada was toch wel op de zondagochtend. Persoonlijk ben ik zelf, uitgeteld van een paar enerverende dagen, rond 11 uur vertrokken. Ik was lichamelijk uitgeteld, ondanks mijn scheurijzer in de vorm van een golfkar die behoorlijk wat kilometers heeft gemaakt. Ik wil een ieder zeer bedanken voor alle inzet die ze voor/rond/op/na deze schitterende dagen hebben geleverd. Ik ga geen namen noemen want ik wil niet het risico lopen dat ik iemand vergeet.

Eén persoon ga ik wel benoemen en dat is Piet van Zaal, die besloten heeft dat dit zijn laatste sleepbootdagen als hoofd van de evenementencommissie waren. Piet gaat nu genieten aan de andere zijde van het evenement. Piet, bedankt voor alle inzet de laatste jaren en je kan met een gerust hart het stokje over geven aan Xander.

Tot volgend jaar in Zwartsluis op de NSD

Freddie
Mslb. Ottawa

DANK, DANK, DANK.

Het kan zomaar verkeren dat je als organisatoren allebei buiten dienst geraken voor en tijdens het evenement Maritieme markt op koningsdag in Katwijk. Arina, bestuurslid en organisator, was net een paar weken uit het ziekenhuis met een gebroken bovenarm die met een pen en schroeven die de boel weer bij elkaar houden en dus maar één hand had. Een paar dagen voor het evenement begon is Jan, met de voorbereidende werkzaamheden (samen met Jaap v d Sluis), ten val gekomen op een beunbakje plat op zijn snavel en met de knie op een stalen rand.

In eerste instantie gewoon doorgaan waar je mee bezig bent, toch. Niet zo slim, de knie werd al dikker en het onderbeen werd steeds paarser totdat op Koningsdag alles op zijn plaats lag en stond en het helemaal niet meer ging. Dokterspost ziekenhuis niets gebroken maar wel steunkous en pootje rechtuit de eerste tijd tot alles slinkt.

Ja maar we hebben nog een evenement te runnen, nou daar kwamen de collega's van de VDMS en hebben het evenement afgerond en de volgende dag alles opgeruimd en weg gebracht, tafels, banken, tenten, stroomkasten en kabels, vlaggenlijnen, borden van de brug gehaald en zelfs onze boot afgetuigd. Deze vrijwilligers willen wij hierbij nog eens hartelijk bedanken en zo zie je maar wat je vrienden zijn in geval van nood. Dit waren bij ons de redders in noodgevallen. Bedankt VDMS ers.

Arina en Jan v d Bent. Mslb Meeuw 10.

MET DE FRISO NAAR DENEMARKEN

Deel-2

De volgende morgen zijn we vroeg weg om over de Lübecker Bucht van de Oostzee naar Orth op Fehmarn te varen. Er is weinig wind, maar nog wel een deining. Mooi weer om over te steken. Na vijf en een half uur leggen we aan in Orth. De dag erna varen we naar Marstal op Denemarken, met nog steeds rustig weer. De Deense gastenvlag gaat in de mast. Wat een ruimte! En apart om nergens kust te zien. Volgens de havenmeester van Marstal is er plek zat in de haven, maar later blijkt zijn Engels niet zo goed te zijn. We liggen op een eng kopsteigertje. De jachthaven heeft een wasmachine en droger en dat is wel fijn ondertussen.



Fehmarnsundbrücke



Marstal

Denen varen al vroeg weg 's morgens, ook omdat het in de middag vaak harder waait. Er zijn hier uiteraard veel zeilboten. Wij doen eerst nog een boodschapje en varen dan naar Rudkøping op het eiland Langeland. Twee uurtjes later liggen we in de "Handel havn" en betalen liggeld bij een automaat, zoals bijna overal in Denemarken. Daarna liggen we nog een nacht voor anker in de Thurobund en dan varen we naar Faaborg op Funen. Onderweg naar Faaborg kom je langs Svendborg, daar staat veel stroming en liggen veel boeitjes. Maar daar zie ik ook de eerste bruinvis en dat is zo mooi! We varen onder een hoge brug door bij Svendborg, 33 meter! Prima weer om te varen vandaag en volgens de GPS hebben we de eerste 1000 km er op zitten.



Faaborg



Faaborg is een heel leuk plaatsje. We liggen langs de kade voor schepen boven de 15 m. 's Avonds komen nog twee oude-motoren-liefhebbers buurten en hoorde we dat we welkom waren geweest om in de museumhaven te liggen bij de gele vlag. Je kan hier ook mooi fietsen, maar helaas regent het de hele volgende dag. De weer-
verwachting voorspelt komende week stevige westenwind en daarom besluiten we over te steken naar Sønderborg om misschien in wat rustiger water te kunnen varen.

Bij de oversteek hebben we de wind recht van voren, dat is goed te doen, alleen het laatste stukje komt de wind dwars en krijgen we veel water over het achterschip. In Sønderborg is het erg druk want morgen komt de Tour de France hierlangs. De brug is geel ingepakt en overal staan gele fietsen. We hebben een ligplaats aan de overkant van het centrum, maar kijken leuk uit op de stad. Ook als het donker is (dat is pas laat) een mooi gezicht. Het koninklijk jacht komt de volgende morgen, het vaart met de Tour mee. Wat een mooi schip is dat. Meteen gaat ook de haven-
ingang dicht en niemand mag er nog in of uit. Er heerst een gezellige drukte overal.

Na een paar dagen varen we verder naar het noorden, gaan een nachtje voor anker en dan verder naar Haderslev. Haderslev zelf is niet wat we hoopten, maar de tocht door Haderslev Fjord is mooi. Vanaf hier gaan we weer naar het zuiden, eigenlijk terug naar huis, maar dat voelt gelukkig nog ver weg. De volgende stop is Årosund jachthaven. We bezoeken het eiland Årø met de ferry en maken daar een mooie wandeling. Nog steeds veel wind en het is ook koud voor de zomer, vannacht 10 °C. Na twee nachtjes gaan we weer verder. Wat is het water helder! De kust is mooi en we zien weer bruinvissen, echt prachtig. Via de Als Fjord (nachtje voor anker) weer naar Sønderborg en door de Flensburg Fjord naar Flensburg (Duitsland). Mooi vaarweer vandaag, maar het gaat steeds harder waaien. Flensburg is een mooie stad, helaas zit het weer niet mee, maar we brengen wat tijd door in het scheepvaartmuseum. Ook hebben we heerlijk gegeten in de Havenküchen in het Seemansheim, dat is een aanrader (reserveren!).



Er wordt nog meer wind voorspeld voor over een paar dagen dus we moeten zien dat we, evt. via Sønderborg, weer in Marstal komen. Zolang we in het Fjord varen valt het wel mee maar morgen komt er nog meer wind. We besluiten om meteen door te gaan naar Marstal. Het is wel een beetje afzien, ook omdat het een lang stuk varen is (85 km) en de wind schuin van achter komt en steeds harder wordt.

In Marstal ligt het vol met schepen die wachten op rustig weer om bijvoorbeeld naar Kiel of Orth te kunnen varen. Het gaat echt de volgende dag nog harder waaien, maar Marstal is een gezellig havenstadje. Willem mag nog even in de machinekamer van de "Caroline S" meekijken bij het starten van de motor. Er staat ook een MAK in, maar een beetje groter dan in de Friso. Twee dagen later is het rustiger weer en varen we naar Orth in Duitsland. Nu voelt het wel als naar huis gaan. We vertrekken om 7.40 uur uit Marstal. De wind is dwars-uit, maar het is goed te doen. Het laatste stuk naar Orth (aankomst 13.00 uur) is beter en daar zien we nog een keer bruinvissen! De volgende dag naar Travemünde is er bijna geen wind, nog beter. Na Travemünde zoeken we een ankerplekje, het is hier tropisch warm, dat is wennen en er zijn muggen, die hebben we in Denemarken niet gezien.



De terugweg is tot en met het Mittellandkanal hetzelfde als de heenweg, maar dan gaan we op het Dortmund-Emskanal naar het zuiden en liggen twee nachten in Münster in de Stadthafen. Daar zijn geen voorzieningen, zelfs lastig aanleggen, maar met al de restaurantjes is het een gezellige drukte. De stad is even een stukje lopen, maar erg de moeite waard. Na twee dagen is het ook weer heerlijk om weg te gaan (rust). De gps-teller staat nu op 2.000 km. We varen naar de eerste sluis van het Wesel-Datteln-kanal. Daar kunnen we meestal alleen of met een kleiner binnenschip meeschutten. Even spannend, want we hebben al een poosje problemen met de reguleur bij langzame toeren. Dat is niet fijn natuurlijk, maar later thuis kan dat pas echt grondig aangepakt worden. Bij Wesel komen we op de Rijn. Door de extreem lage waterstand is het erg druk, maar weer heel anders varen dan op de kanalen. De bedoeling was om over de IJssel naar huis te varen, maar dat durven we niet aan i.v.m. de waterstand. Dus over Amsterdam en IJsselmeer naar huis. Op naar het gewone leven. Maar we gaan zeker nog eens terug naar Denemarken!

Gebruikte boeken en kaarten:

1. Vom Rhein zur Nord- und Ostsee.
2. Naar de Oostzee. (J.Zijlstra / Motorboot)
3. PC-Navigo Europa.
4. NV-Charts, Kartenkoffer Ostsee, serie 1,2,3,4.

Totaal afgelegde afstand: 2.372 km

Willem & Tiny Stolk
Sleepboot "Friso" / Marknesse

BORD VOOR DE KOP

Niet iedereen heeft een vaarbewijs en het is toch interessant en leuk om te weten wat de borden betekenen die je tegenkomt. In elke uitgave laten we een kleine greep uit de bordenjungle zien.



Verboden voor waterscooters



Toegestaan voor waterscooters



Verboden boten te het water te laten of eruit te halen



Toegestaan boten te water te laten of eruit te halen

ESDERT KATS

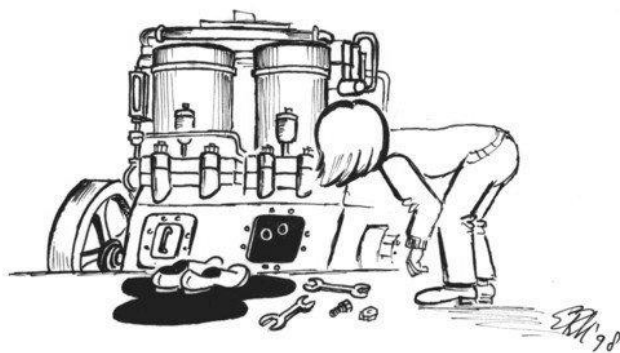

... maar je bent er toch ook in gekomen ...

DIESELMOTOREN TECHNIEK

Deel-1 (redactie)

Algemene bouw van dieselmotoren.

Vele motoronderdelen ontleen hun naam en soms ook hun vorm aan de vroegere zuigerstoommachines. Deze hadden een geheel open drijfwerk en werden met de hand gesmeerd. De cilinders waren door kolommen met de fundatie plaat verbonden. Bij de dieselmotoren werd een gesloten krukast noodzakelijk wegens de smering onder druk bij hogere toerentallen.

Het deel van de motor, waarin de krukas gelagerd is heet de fundatieplaat of bedplaat. De flens van de fundatieplaat is met de fundatiebouten aan de scheepsfundatie bevestigd, door vulstukken op de juiste hoogte gesteld. Fundatieplaten worden vervaardigd van gelast zacht plaatstaal of van gietijzer. Ze kunnen in één of meer stukken gegoten worden. De zadels, waarin de ashalslagers gelegd worden, worden tegenwoordig zeer nauwkeurig in de lijn "gefijnboord". Hierdoor kunnen precisielagerschalen gebruikt worden, waarmee de krukas, zonder nabewerken van de lagers, direct goed in de lijn liggend in de motor gemonteerd kan worden.

De vroegere naam krukput wordt niet meer gebruikt bij dieselmotoren. Meestal is de fundatieplaat van onderen dicht en vormt een afloopbak voor de smeerolie. Men spreekt dan van fundatieplaat of van ondercarter. Het ondercarter kan als smeeroliereservoir dienst doen; ook kan de olie naar een afloop- of circulatietank geleid worden, zodat het carter of de krukast "droog" blijft. Steeds worden onder in de krukast zeefplaten aangebracht om opspatten van de smeerolie tegen te gaan. Bij kleine motoren worden losse plaatstalen ondercarteren gebruikt. Deze worden carterpan genoemd. De fundatieplaat maakt bij zulke motoren één geheel uit met het motorblok. Vaak wordt de krukas dan "hangend" in de fundatie plaat gelagerd; de bovenlagers bevinden zich in de tussenschotten tussen de cilinders, de lagerkappen worden er van onderen tegen aan geschroefd.

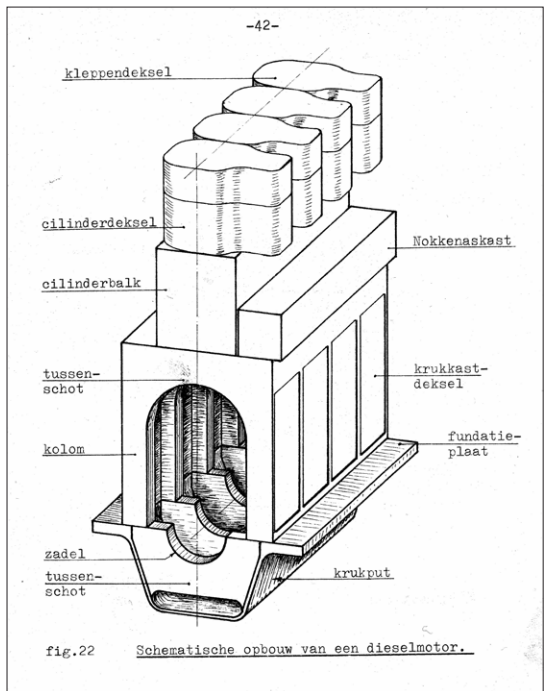

De kolommen (frames) dragen de cilinders en de nokken- askast. Zij zijn van gelast constructiestaal of van gietijzer. Bij kruishoofdmotoren worden ook de leibanen aan de

kolommen bevestigd. De kolommen zijn dwarsscheeps aan elkaar verbonden door de tussenschotten tussen de cilinders. Het geheel van kolommen en tussenschotten wordt, vooral indien het uit één gietstuk bestaat, vaak het motorblok genoemd. Aan de zijkanten zijn de krukkastdeksels aangebracht voor inspectie en reparatie. Bij middelgrote motoren worden de carterdeksels in lichtmetaal (b.v. silumin) uitgevoerd terwille van de hanteerbaarheid. Bij de grote langzaam lopende scheepsdieselmotoren spreekt men van krukkastdeuren. Deze zijn, voor het gemakkelijk openen, met scharnieren aan de kolommen bevestigd, omdat wegneembare deksels dan niet meer te hanteren zijn.

De cilinderstukken of cilindermantels bevatten de cilindervoeringen, waardoor de zuigers op en neer bewegen. De cilindervoeringen worden centrifugaal gegoten van taai, fijnkorrelig perlietisch gietijzer, dat goede slijt eigenschappen heeft. Het cilinderkoelwater stroomt door de koelwatermantel, welke door de cilindermantel gevormd wordt. Er zijn motoren met geheel van elkaar gescheiden cilinderstukken, er zijn motoren, waarbij de afzonderlijke cilinder- mantels met bouten aan elkaar bevestigd zijn tot een gedeelde cilinderbalk en er zijn motoren, waarbij de cilinderbalk uit één gietstuk bestaat. Als regel worden de cilindermantels vervaardigd van gietijzer. Indien de cilinderbalk en de kolommen samen één gietstuk vormen, noemt men dit wel het cilinderblok.

De nokkenaskast of nokkenbak heeft zijn plaats ergens tegen de opstaande zijkant van de motor. Bij zeer grote motoren wordt de nokkenaskast als een aparte kast tegen de kolommen of de cilinderbalk gebouwd. Bij kleinere motoren maakt de nokkenbak deel uit van de gegoten of gelaste cilinderbalk, kolommen of motorblok. Er zijn motoren, waarbij de nokkenas zonder meer in de krukkast is ondergebracht. De cilinderdeksels of cilinderkoppen dichten met een zachtstalen, een koperen ring of geheel zonder pakking af op de bovenste rand van de cilindervoering. Het koelwater uit de cilinderkoelwatermantel wordt door pijpjes of rondom langs de kop- pakking naar de cilinderkoppen geleid. Het cilinderdeksel is een ijzeren of stalen gietstuk van ingewikkelde vorm; gelast

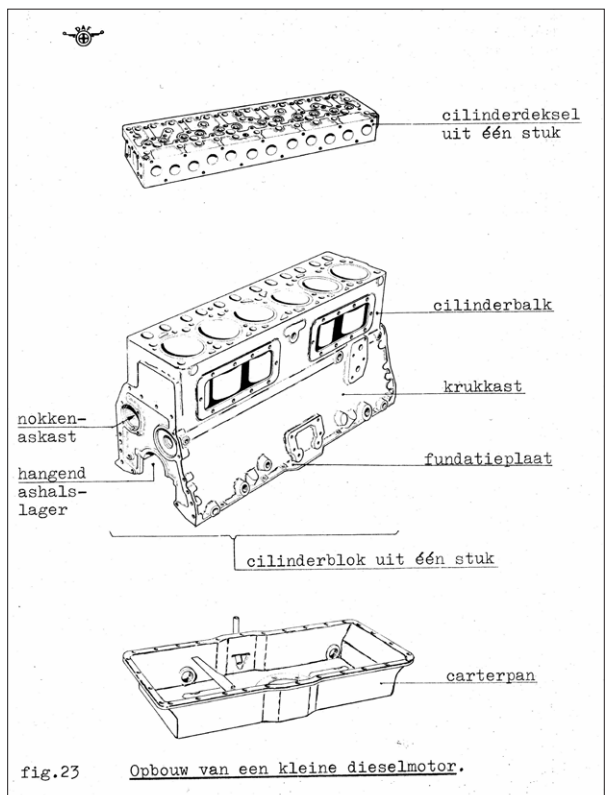

plaatstalen cilinderkoppen worden tegenwoordig niet meer gemaakt. De cilinderkop herbergt bij vierslagmotoren de inlaat- en de uitlaatkleppen en bij tweeslagmotoren met langsspoeiing de uitlaatklep(pen). De meeste motoren hebben de verstuiver (brandstofklep), de aanzetklep, de indicateurkraan en de ontlastklep in of aan de cilinderkop; een enkele keer worden deze echter in het bovenste deel van de cilindervoering geplaatst. Cilinderdeksels zijn altijd voorzien van een aantal inspectieluikjes om de koelwaterruimte te kunnen inspecteren en schoonmaken. Bij de moderne motoren wordt aan dit inspecteren en reinigen een steeds grotere waarde toegekend. Bij motoren, waarbij de cilinderbalk uit één gietstuk bestaat, kunnen ook de cilinderdeksels van alle cilinders samen één gietstuk vormen.

De kleppendeksels sluiten het klep hefmechanisme van de buitenlucht af. Werden, omwille van een eenvoudige constructie van de cilinderkop, de kleppen en de klep hefbomen vroeger met de hand gesmeerd; tegenwoordig, met de onbemande machinekamers, wordt alles wat beweegt centraal gesmeerd. De stootstangen lopen daartoe via pijpen of boringen in het cilinderblok naar de koppen; de gebruikte smeerolie van het klep hefmechanisme kan via deze weg terug naar de nokkenbak of de krukast.

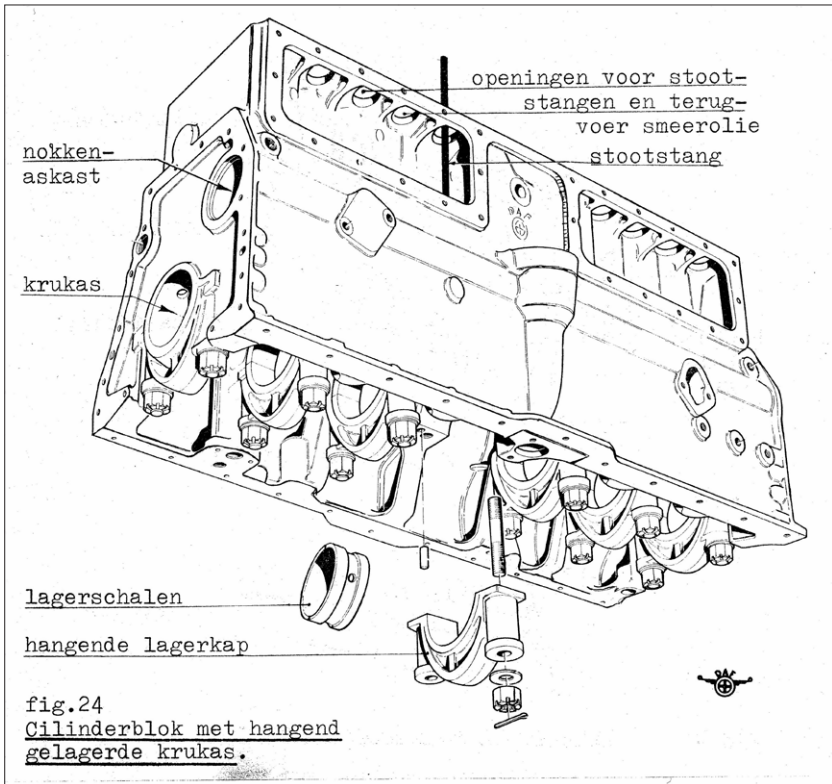

Wordt vervolgd



De volgende rubrieken vallen goed in de smaak en worden dan ook logischerwijs goed gelezen. Helaas komt er geen kopij meer binnen en dat zou betekenen dat deze rubrieken komen te vervallen.

Dus laat ik de kracht van herhaling eens uitproberen en nogmaals een oproep doen: Heb je een leuk verhaal, foto of anekdote voor onderstaande (of andere) rubrieken, mail deze naar mij: mjo.hugo@motorsleepboot.nl. Maakt niet uit of het in steenkolen Nederlands, zonder punten en komma's is, ik maak er wel wat moois van.

-Op de helling...

In deze rubriek plaatsen we verhalen en foto's van sleepboot- en opduwer gerelateerde projecten. Altijd interessant om te zien waar een ander mee bezig is.

- Beestenboel aan boord

Welk leuk huisdier vaart er bij jou mee aan boord?

-Op tour achter het roer...

Wij en meer mensen met ons, zouden graag meegenieten van jullie avonturen en lezen wat voor routes er gevaren of gedobberd zijn. We zouden het te gek vinden als jullie je belevenissen met ons willen delen!

-StuurmansKuNst

De gezegden 'Schipper in hart en nieren' of 'Varen zit in 't bloed' zijn niet altijd toereikend genoeg. Soms wil je het iets tastbaarder. In deze rubriek mensen die het gezegde 'Het is je op het lijf geschreven' ter harte nemen en hun passie op een creatieve manier hebben vastgelegd. Kunst op het lijf geschreven.

-Verse aanwas

Wie de jeugd heeft, heeft de toekomst! Een oubollig maar mooi spreekwoord en ook zeker op onze vereniging van toepassing. Nu we meer pensionado's dan pubers hebben, kunnen we de jonkies in opduwertjes en andere kleine (beginners)bootjes alleen maar aanmoedigen. In deze rubriek zetten we de toekomstige kapiteins dan ook graag in de spotlights.

Ik kijk uit naar jullie mooie verhalen!

STUURMANSKUNST

De gezegden 'Schipper in hart en nieren' of 'Varen zit in 't bloed' zijn niet altijd toereikend genoeg. Soms wil je het iets tastbaarder.

In deze rubriek mensen die het gezegde 'Het is je op het lijf geschreven' ter harte nemen en hun passie op een creatieve manier hebben vastgelegd. Kunst op het lijf geschreven.

Mijn jongste dochter is een tatoeageshop begonnen en ik had de eer om als eerste persoon een tattoo van haar te krijgen. Natuurlijk moest deze tattoo wel gerelateerd zijn aan onze mooie botenhobby.

Het is een anker geworden met de naam van onze sleepboot erop. Hieronder het resultaat:



Groetjes Frans Buwalda Mslb Marianna.

BEESTENBOEL AAN BOORD



Mag ik mijn even voorstellen ik ben Juultje.

Ik logeer zo'n 12 weken per jaar bij Coby en Henk, mijn baas en bazin zijn dan met de camper weg, maar ik vind varen véél leuker.

Als Henk de motor start raak ik helemaal in de stress: met welke boot gaan we? Met de sleper, opduwer of met de vlet, het is allemaal geweldig.

Groetjes van Coby en Henk

Naschrift: Na ontvangst van de kopij kregen we te horen dat Juultje helaas is overleden. Maar het was zo'n fantastische hond dat ze gewoon een stukje in De Beting verdient.



Doeve Makelaars

jachten & schepen

Wegens goede verkopen boten ter bemiddeling gevraagd



VSP Voith Schneider Tractor Tug



ex-Directie/Inspectievaartuig



Sleepboot Antonie II met CBB



Klipperaak 25.66 met CBB

Uw schip verkopen?

Deze ruimte is voor uw schip gereserveerd



Amsterdamer 13.99, Holland



Motorvlet 10.60 GSOK



Motorwestlander 16.29

Westhavenkade 87c 010 - 248 98 30 info@doevemakelaar.nl
3133 AV Vlaardingens ook voor taxaties www.doevemakelaar.nl

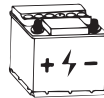

ACCU'S

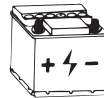

10% korting

Leden van deze watersportvereniging krijgen bij inlevering van deze advertentie **10% afhaalkorting**, op de Daveco accu's van 120, 150 en 200 A/h.



DAVECO ACCUVERKOOP B.V.
Leeghwaterstraat 19
4251 LM Werkendam
Tel: 0183-501016
Fax: 0183-502001
E-mail: info@daveco.nl
Website: www.daveco.nl

Prijzen: zie website!

**OUDE ACCU'S ZIJN GELD WAARD
- BEZORGEN MOGELIJK -**

Openingstijden:

Maandag t/m Vrijdag : 8.00 - 17.00 uur

Zaterdag : 8.00 - 13.00 uur



NIET TE KOOP



Het is alweer 17 jaar geleden dat ik de, bij Bijholt in Foxhol gebouwde, opduwer Sirene B kocht. Een kennis van mij kwam met de vraag of ik eens mee wilde kijken naar iets van een opduwer die hij wilde kopen, "want jij bent toch altijd met sleepboten bezig!"

Afspraak gemaakt en wij naar de opduwer toe die achter in een tuin stond. Daar aangekomen stond beslist een mooie opduwer, maar werkelijk in deplorabele

staat. De laatste 25 jaar had de boot in een tuin gestaan waar de bomen en struiken zo'n beetje doorheen waren gegroeid. Het enige wat er inmiddels was overgebleven was een casco; alles was er uitgehaald.

Na een kop koffie weer huiswaarts. De potentiële koper vroeg op de terugweg wat ik er van vond. Ik vertelde hem dat ik niet te enthousiast over wilde komen bij de verkoper maar dat daar een hele mooie opduwer stond! Ik zei dat als ik hem was hij de opduwer maar moest kopen, en als die het uiteindelijk toch niks vond ik hem wel van hem over nam. Mijn kennis had er zin in en ging ermee aan de slag.

Na precies een maand belde hij weer op met de vraag of mijn aanbod om hem over te nemen nog gold...hij was toch geschrokken van het vele werk aan de opduwer. Lang verhaal kort; ik werd de eigenaar van deze opduwer.

Ondertussen heb ik zelf genoeg ruimte om een bootje te restaureren maar destijds was dit nog niet het geval. Gelukkig kon ik voor 3 maanden op een haven een ruimte huren om er aan te klussen. Haast was geboden want 3 maanden zijn zo voorbij. Elke dag na het werk gelijk aan de gang met het vele las en slijpwerk. Onder andere een nieuw berghout, 2 gangen vernieuwd in de geveegde kont ect. ect. Avondeten pas rond half 10 uit de magnetron.....afijn je kent het wel!

Ondertussen een motor met keerkoppeling gekocht; Deutz 2F1Y. Deze stond al zo lang stil in een schuur dat hij vast stond op de zuigers. Na wat werkzaamheden aan de motor kon het hele spul er in; nieuwe machinekamerschot, stuurwerk, koelpijpen er onder gelast en precies binnen de deadline was ze klaar voor te water. Opduwer voer fantastisch maar na een paar jaar toch wat roestvorming dus laten stralen en coaten (aanrader!! Scheelt een hoop werk in de toekomst). Veel later de Deutz vervangen door een degelijke Noorse SABB motor.

Ondertussen al jaren heel veel vaarplezier ermee en ik kan het niet vaak genoeg zeggen....deze is niet te koop!

Jan Bakker – Sirene B

KLEURWEDSTRIJD NATIONALE SLEEPBOOT DAGEN VIANEN



Jong en iets minder jong heeft zich tijdens de NSD in Vianen kostelijk vermaakt met de kleurplaat. Dat blijkt wel uit het aantal ingeleverde platen, maar liefst éénnentwintig stuks!! De pronkstukken zijn ondergebracht bij een onafhankelijke deskundige jury. Terwijl ik dit stukje schrijf zijn zij nog vol in beraad, het is dan ook zeker geen makkelijke klus om een winnaar te kiezen.

De prijzen worden naar de winnaars opgestuurd.



JURYRAPPORT VIANEN 20-05-2023

Als je, als jury, rondloopt op de Nationale Sleepbootdagen dan valt het op hoe liefdevol de schippers praten over, en omgaan met hun sleepboot of opduwers. In de ogen van de jury zijn dan ook alle schippers gegadigden voor de titel sleepboot/opduwer van het jaar, dat kan dus helaas niet. Hoe zijn wij te werk gegaan? Juryleden zijn afzonderlijk van elkaar de schepen en opduwers gaan bekijken en kwamen het eind van de donderdag bij elkaar om de gekozen sleepboot/opduwers met elkaar te vergelijken. Helaas kwamen er op dat moment geen sleepboot/opduwers voor die afzonderlijk drie keer waren gekozen. Wel twee keer. Gezamenlijk zijn wij, de vaartuigen die twee maal op de lijst voorkwamen gaan bekijken.

Copula

Bij het invaren van de Grote Sluis te Vianen viel de Sleepboot de Copula direct al op door zijn uitstekende staat van onderhoud. Bij het bezoek aan de Copula vielen de juryleden stil. Zij hadden al prachtige Sleepboten gezien, iedere sleepboot met zijn voor en tegens. Maar bij de Copula klopte ieder detail, strak in de lak, scheepbel glom, motor en motorcompartiment zijn een plaatje. Zelf de bankschroef was in de kleur van het motorblok uitgevoerd. Ondanks de vele prachtige onderhouden en bijzondere sleepboten kon de jury niet om de Copula omheen. Wij vroegen toch nog even door: de eigenaar heeft de Sleepboot vier jaar geleden gekocht en heeft het met eigen handen (en wat hulp van zijn vader) helemaal zelf opgeknapt. Unaniem kwam de jury tot de conclusie dat de Copula de sleepboot van 2023 moest worden. Toch heeft de jury nog een tip aan de Copula. Bij zo'n prachtige sleepboot horen eigenlijk ook originele stootwillen. Advies van de Jury, vervang de autobanden door stootwillen van touw.

Dropje

Opduwers werden tussen circa 1910 en 1940 gebouwd. De eerste opduwers (circa 1910) waren gewone houten roeiboten waarin een motor ingebouwd werd. Later werden de opduwers van staal gemaakt. Heel simpel een stalen vlet, motor inbouwen en de opduwer was klaar. Voor dat de jury naar de opduwers ging kijken was het besluit genomen om een opduwer te kiezen zo dicht mogelijk bij de basis uitvoering kwam. Ons oog viel op een opduwer uit 1926, zonder op- of ombouw. Simpel en doeltreffend. Opduwer Dropje voldeed geheel aan onze uitgangspunten, een simpele opduwer met een opvallende kolom voor het roer en met een op de bodem geschroefde motor. Nu is dat nog een 8pk SABB motor, maar de originele Kromhoutmotor ligt al klaar om op termijn in de opduwer gemonteerd te worden. Met dit vooruitzicht komt deze opduwer heel dicht bij de uitvoering zoals die 1926 was.

Namens de leden van de jury,

Henk Lammertink

SLEEPBOOT VAN HET JAAR 2023: COPULA



OPDUWER VAN HET JAAR 2023: DROPJE



UITSLAG BEHENDIGHEIDSPROEF

1.	Eva	1.45
2.	Bakkie	1.50
3.	Dropje	1.51
4.	Bona spes III	2.04
5.	Vagebond	2.15
6.	Old Timer	2.20
7.	Obelix	2.23
8.	Anna	2.31
9.	Goed Zat	2.51
10.	Spes	2.52
11.	Harmonie	3.06
12.	Noordermar	3.22
13.	Nostalgie	5.43
14.	Buizerd	6.27

Op het stencil met de uitleg van het parcours stond: “Betoon goed zeemanschap, let op golfslag voor de andere boten”. Dit is dan ook de reden waarom de laatst twee boten op de lijst er wat langer over deden. Deze sleepboten zijn zo bruut dat echt gas erop niet verantwoord was.



Tim Bakker - Eva



Stef v Ruiten- Bakkie



Fam. Snoeij – Dropje

GOEDEMORGEN VIANEN

Zo beginnen we in Vianen de trekproef dan weten we gelijk of het geluid werkt en iedereen mij kan verstaan. De Progress is in positie gebracht met de Tjerk Hidde opzij die beschikbaar had gesteld om de trekklok van sleepdienst Gepke vast te houden.

Toen de tros ook klaar gelegd was waren we gereed om te beginnen. Om 11.00 uur werd de scheepvaart gestremd en kwam de Kolonien als eerste opzij om proef van krachten te doen. Nadat er nog 16 boten aan de klok geweest waren wisten wij de uitslag.

Bij de prijsuitreiking maakten we bekend dat de Kolonien de eerste prijs had. En daar kwamen vader en zoon, zoonlief was reuze blij met zijn/hun eerste prijs en liep trots en stralend rond met de beker en iedereen moest hem zien.

Wat we wel jammer vinden, is dat er 7 boten niet kwamen. 1 Kwam niet omdat hij machineschade had en melde zich een week van tevoren af, maar van die andere 6 tot op heden nog niks gehoord. Dit is jammer voor de boten op de reservelijst.

Wij zeggen bedankt voor de gezellige middag en tot ziens in Zwartsluis.
Met dank aan Jacob, Hidde, Jasper, Ramon, Luuk, Rocky, Theo, Annet en Remco.

Uitslag:

Cornelis VI	5.28 kg/pk	555 kg
Jannes	8.76 kg/pk	1235kg
Yvonne	9.29 kg/pk	5250kg
Noorderlicht	10.05kg/pk	1206kg
Faith	10.76kg/pk	925kg
Wamandia 3	11.36kg/pk	1875kg
Spes	11.77kg/pk	5710kg
Meavota	11.93kg/pk	3935kg
Monopool	13.13kg/pk	2625kg
Nostalgie	13.50kg/pk	1485kg
Albicilla	13.77kg/pk	2065kg
Brutus	14.33kg/pk	2150kg
Marie Louis III	14.73kg/pk	1105kg
Evenaar	17.04kg/pk	2045kg
Holland	17.42kg/pk	1045kg
Hendrik Sr.	18.75kg/pk	1125kg
Kolonien	20.00kg/pk	800kg



Winnaar trekproef: Tim Goeijenbier- Koloniën

TREKPROEF OPDUWERS VIANEN 2023

Plaats	Naam opduwer:	Kapitein of eigenaar:	Getrokken kg / aantal pk	Aantal kg per pk
1	Ome Joop	Gino Lieverst	225 / 9	25
2	Lambic	Bas Berkelaar	490 / 22	22,27
3	Ouwe Jaap	Gerrit Berkelaar	325 / 15	21,66
4	Marijke	Hidde Foekema	420 / 20	21
4	Torvi	Ruth van der Burg	210 / 10	21
5	Dinghy	Ton Zelderijk	146 / 7	20,85
6	Douwert	Gijsbert Snoeij	146 / 8	18,25
7	Anna	Peter Goeijenbier	190 / 12	15,83
8	Holland	Arie Stolk	125 / 8	15,62
9	Tempo	Egbert Bakker	1015 / 68	14,92
10	Liberté jr	Christiaan Huizing	495 / 35	14,14
11	De Hufter	Gors Rodenburg	280 / 20	14
11	Beatrix	Martijn van der Bent	560 / 40	14
12	Vagebond	Bastiaan Heinen	128 / 10	12,8
13	Neeltje	Nelly Spijkerman	100 / 8	12,5
14	Stoffel	Fred Overkleeft	142 / 12	11,83
15	Klorus	Fred Zeldenrijk	610 / 52	11,73
16	Goed Zat	Joost Houben	650 / 62	10,48
17	Hoop Werk	Liam Laughs	260 / 25	10,4
18	Ouwe Jacob	Huibert van der Sluijs	310 / 30	10,33
19	Harmonie	Matthijs van Zaal	280 / 28	10
20	Matheus Co	Jeroen Engel	78 / 8	9,8
21	Furie	Perry Buijtenhek	275 / 30	9,16
22	Oldtimer	Twan Bakker	460 / 51	9,01
23	Kobus	Mark Gomes	120 / 14	8,57
24	Obelix	Wilco Roosemalen	315 / 40	7,87
25	De Jonge Heer	Teun & Mees van der Hede	20 / 3,5	5,71
26	The Flying Lady	Nico Zaal	420 / 88	4,77



BOTENTAAL VOOR DUMMIES

Omdat er in ons wereldje geen prietpraat gesproken wordt maar wij een geheel eigen jargon bezigen, in deze rubriek een kleine greep uit de maritieme woordenschat vertaald voor de nieuwelingen onder ons.



Geveegd:

Niet dat wat je doet met die borstel aan een lange steel
Wel een kromming van de bodem in langsscheepse richting



Gloeikaars:

Niet iets dat de sfeer verhoogt bij een lekker etentje
Wel een gloeibougje of gloeispiraal



Hak:

Niet de groenten van Hak
Wel de onderzijde van het schroefraam waar het roer op steunt





AANKONDIGING

FVEN evenement bij het Maritiem Museum Rotterdam



De Federatie Varend Erfgoed Nederland is zeer verheugd u te kunnen aankondigen dat zij van 30 augustus t/m 3 september een maritiem evenement gaat organiseren voor alle aangesloten behoudsorganisaties. Wij zijn te gast bij het Maritiem Museum Rotterdam in samenwerking met de Erfgoedhavens en de Koningspoort.



Algemene informatie:

- Locatie zie plattegrond.
- We bieden leden de mogelijkheid om met hun eigen schip te komen (gratis ligplaats).
 - Mits het schip is ingeschreven in het Register Varend Erfgoed Nederland.
 - De FVEN behoudt zich het recht voor om een selectie te maken.
- Minimale deelname periode is van 30 augustus t/m 3 september. Schepen zijn al welkom vanaf 25 augustus.
- De uitvalsbasis wordt de Koningspoort voor gezamenlijke activiteiten, zoals een schippersdiner en onderlinge uitwisseling van ervaringen.
- In de zelfde week zijn er veel maritieme activiteiten rondom de erfgoedhavens.
- BO's kunnen met een eigen standje staan op de Wijnhaven (zie plattegrond)

Inschrijven:

Wij sturen u binnenkort een uitnodiging waarmee uw leden zich automatisch kunnen aanmelden. De voorbereidingen zijn in volle gang, dus zet de data in uw agenda.

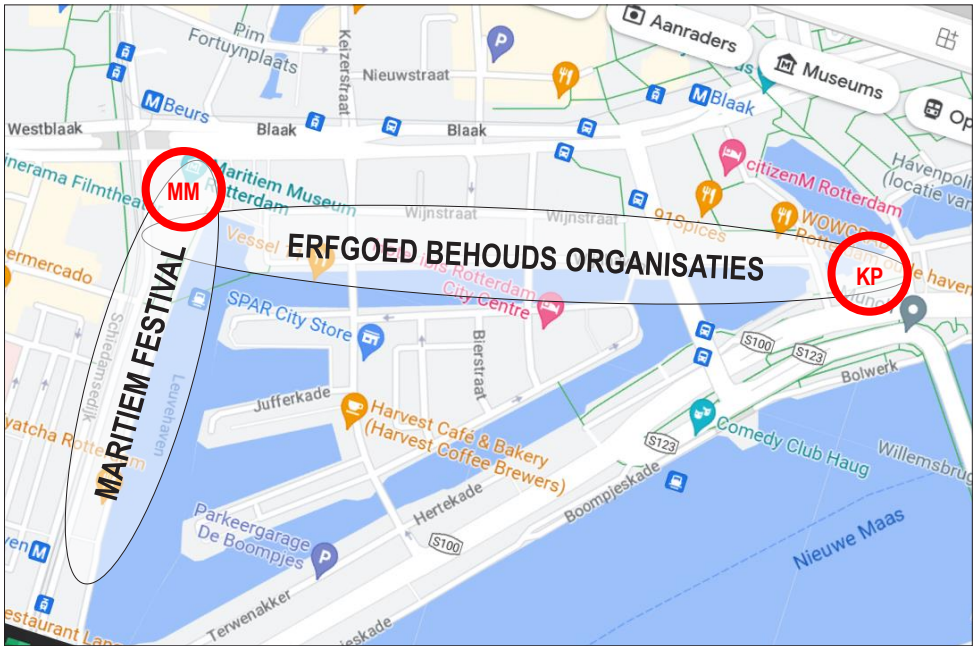

WAAR KOMT JOUW NAAM VANDAAN?

Ik ben 20 jaar eigenaar van de Stintfang geweest, ze is inmiddels twee keer verkocht.

De nieuwe eigenaar is Anton van Megen, bunkerstation te Zaandam. De Stintfang is een voormalig Duitse douaneboot, uit een serie van 6. Gebouwd in 1936 in Lauwenburg en ingezet in de haven van Hamburg.

Oorspronkelijk met als voortstuwing een stoommachine en in 1959 omgebouwd tot motorboot met een 6 cilinder Jastram, 180 pk 600 omw/min.

Zoals het bij de overheid gebruikelijk is moet een naam een betekenis hebben.

Een Stint is een haringachtig visje, en fang het Duitse vangen. Stintfang is (was) een visstek in een haven van Hamburg, waar de havenarbeiders probeerden een visje te vangen.

Met vriendelijke groeten,
Klaas van der Veen

TE KOOP: MOTORSLEEPBOOT WERKSPoor IV



Sinds 1991 zijn wij eigenaar van de WERKSPoor IV. Al die jaren hebben we genoten van onze reizen in binnen- en buitenland. Frankrijk was meestal onze favoriete bestemming. Nu gaan we er afstand van doen.

Type Amsterdammer. Gebouwd in 1924 bij Rijkee & Co te Rotterdam.
Afmetingen 15.22 x 3.26m. Diepgang 1.25m. Kruiphoogte 2.40m.
Motor: 2-cilinder Bolnes, type L, 100PK.

Breed berghout. Houten klapbaar stuurhuis. Ruime voorroef met hardhout afgewerkt. Open keukentje. Op het achterdek een roefje met een twee-persoons bed. Demontabel zonnenscherm.

Opgenomen in het register Varend Erfgoed. Keuringsrapport mei 2022 aanwezig.
Vraagprijs: €48.500

Joost&Friedje Meyler
0651065996
meylerswart@hetnet.nl

VIANEN

Vrijdagmorgen vroeg het warme bedje uit om op tijd naar het station te gaan. De trein van 07.09 uur richting Utrecht gepakt en daar de bus lijn 74 naar Vianen, waar we om 10.00 uur bij ons bed en breakfast waren. Ons gemeld en daarna rond gelopen en alle bekenden begroet.

's Avonds met de sleepboot Gerrie van Piet Nooy meegevaren op de avondvaart. Zaterdag weer rondgesjouwd en s`middags op de sluiskom de trekproeven van de opduwers bekeken.

De Heer Zwarts moest natuurlijk weer gek doen, ik had Brigit al gewaarschuwd dat ik het filmpje op facebook zou zetten. Is ook gebeurd, maar we hadden een hoop lol daar.

's Avonds een heerlijke barbeque in de feesttent, wat door de plaatselijke slager werd bereid. We hebben heerlijk gesmikkeld en het was een goede afsluiting van twee hele mooie dagen. De volgende morgen na een heel lekker ontbijtje afscheid genomen van onze gastheer en -vrouw, waarna we richting bus gingen om weer naar huis te gaan.

We wensen iedereen nog veel vaarplezier en tot ziens op de andere evenementen.

Groetjes van Leo en Marga.



*Het matrozenleven
Soms is het zwaar
Maar wat een vrijheid
Soms ben je hier en soms ben je daar*



**Overeenkomsten tussen
vrouwen en schepen**

 Ze kosten handen vol geld. 
Een kwassie verf doet wonderen.
Je moet heel veel geduld met ze hebben.
Ze gaan onverwacht net de verkeerde kant op.
Je moet met liefde met ze om gaan.
Ze liggen vaak met de kont tegen de krib.
Je kunt met ze pronken.
Op het eerste gezicht ben je hopeloos verliefd.
Je kunt heel veel plezier op ze hebben.
Een beetje bijsturen wil ook vaak helpen.
Er is af en toe geen land mee te bezeilen.

SLEEPBOOT ZWERVER

NIEUWE AANMELDINGEN



Als je een sleepboot mooi vindt en je hebt er een klik mee en hij zou te koop komen dan zit je er natuurlijk bovenop en dan koop je hem.

De bedoeling is om er straks op te gaan wonen. Maar eerst een complete verbouwing.

Naam: Zwerver
Type: Sleepboot
Bouwjaar: 1956
Eigenaar: E Dijkstra
Thuishaven: Harlingen
Lengte (in meters): 17.65 m
Breedte (in meters): 4.30 m
Diepgang (in meters): 1.65 m
Kruiphoogte (in meters): 4.50 m
Motor merk: Bolnes
Motor PK: 200
Motor aantal cilinders: 4
Schroef aantal bladen: 3
Schroef materiaal: Brons

SLEEPBOOT WELTEVREDEN

NIEUWE AANMELDINGEN



In maart dit jaar hebben wij de Weltevreden, uit 1920, mogen kopen van Kees en Lia Oud. Het stond niet echt op de planning maar dit was een kans welke maar één keer voorbijkomt. Als we deze kans niet zouden pakken dan zouden we eeuwig spijt krijgen! In 2021 hebben we al een autoboot (Pieter) van ze over mogen nemen uit 1923. Iets waar we ook erg trots op zijn aangezien ze die boot 40 jaar in hun bezit hebben gehad. Tijdens onze tochtjes zaten we wel vaker te fantaseren over een sleepboot. Zo ook bij onze eerste vakantie met de Pieter. Bij een tochtje van Medemblik naar Alkmaar was het niet zulk mooi weer met daarbij een dikke wind. Kees en Lia hadden we net gedag gezwaaid en die gingen met de Weltevreden richting Den Helder. Wij gingen richting Alkmaar. Beide een regenpak aan en daar gingen we! Of het regenpak alleen zo veel zin had... Het leek wel alsof er continue iemand een emmer water over je heen gooide! Kortom, we keken elkaar aan en dachten alleen maar, Ja, Kees en Lia zitten nu lekker warm in die stuurhut... Verzopen en koud aangekomen in Alkmaar wisten we het zeker, een sleepboot, dat wordt ons doel! Niet voor nu maar over een jaar of 10, dan gaan we voor een sleepboot! Dit verhaal hadden we ook verteld aan Kees en Lia, dus ze wisten dat we ooit wel eens een sleepboot zouden willen kopen en dat we überhaupt gecharmeerd waren van de Weltevreden. Nu zij een andere boot hadden gekocht (Nes) kwam het allemaal in een stroomversnelling. Het is dus iets eerder geworden dan 10 jaar maar, o, wat zijn we blij! Het is een mooie compacte sleepboot die ontzettend netjes is onderhouden! Perfect om in de Noord-Hollandse wateren te varen! Zelf houden we wel van dingen waar een verhaal achter zit en ook de techniek van vroeger trekt ons aan. Momenteel staat er een Daf 615 6 cilinder in, maar we sluiten niet uit dat er in de toekomst wellicht een Kromhout in komt.

Tim Oudeman en Eline Sol

Historie Weltevreden

De Weltevreden is 1920 in opdracht van houthandel Boogaerd & zn. te Krimpen a/d Lek gebouwd. Origineel werd de boot voorzien van een 34pk ABC dieselmotor op lucht gestart. Die moest helaas vervangen worden rond 1975 toen de boot onderweg was met een dekschuit cacaoafval en voor de Zaanse schans met een klap tot stilstand kwam. In 1963 kreeg de Weltevreden een andere naam, Neeltje. In 1979 werd deze veranderd in Hydra en vervolgens in 1994 werd zijn originele naam Weltevreden V weer gebruikt.

OPDUWER FLYING LADY



NIEUWE AANMELDINGEN

Goedendag, ik ben Nico Zaal en bouw al heel wat jaren aan boten. Van jongs af aan kom ik al bij R. Röling en vind het dan ook prachtig om een stuk mee te varen met één van zijn opduwers. Al heel gauw zei hij: 'vaar jij maar een stukje'.

Toen is wel de droom ontstaan om een eigen boot te kopen. Later kwam ik weer een keer aanwaaien en zag ik een mooi casco liggen. Een mooie dikke vletopduwer van 6,7 m lang en 2,55 m breed. Er zat nog wel veel werk aan maar ik zag er wel wat in. 2021 heb ik hem gekocht samen met een Rolls-Royce motor: 4 cyl. 88 PK by 1200 T.P.M. Met een hydraulische ZF keerkoppeling 1:2,5. De motor en keerkoppeling heb ik met R. Röling ingebouwd. Daarna is de boot naar Nieuwer Ter Aa gebracht. Het project heeft heel wat inspanning en tijd gekost maar al met al is het gelukt om hem in 2 jaar te restaureren tot een prachtig authentiek scheepje.

Ik hoop er nog jaren plezier van te hebben en ben van plan om naar diverse evenementen te gaan.

Groeten Nico

Motor merk: Rolls-Royce
Motor bouwjaar: 1960
Motor PK: 88
Aantal cylinders: 4
Keerkoppeling merk: ZF
Keerkoppeling type: Hydraulisch
Keerkoppeling overbrenging: 1:2.5
Aantal bladen: 3
Schroef diameter (in mm): 750
Materiaal: Brons

SLEEPBOOT NOVA CURA

NIEUWE AANMELDINGEN



Wat mij 't meeste aansprak aan de sleepboot was de super mooie lijn en de volle kop. De liefde voor de boot was er bij mij vanaf moment 1! We waren nog zo groen als gras de eerste keer dat we op de boot kwamen. Daar brengen we nu zachtjes-aan verandering in. We zijn nu druk bezig met het opknappen van de boot. Hij wordt van binnen en van buiten grondig aangepakt. Ook de gehele machinekamer is onder handen genomen, zo heeft de motor ook groot onderhoud gehad. We zijn lekker bezig!

Motor merk: MWM

Motor type: 526 s

Motor bouwjaar: 1955

Motor PK: 200

Aantal cylinders: 6

Keerkoppeling:

Keerkoppeling merk: S-L-M

Keerkoppeling type: MW-4



SLEEBOOT NES

NIEUWE AANMELDINGEN



Al jaren zijn we op zoek naar een grotere boot met wat meer woonruimte, en ja ... we weten dat je dan geen sleepboot moet kiezen maar deze vinden wij juist mooi. We waren allebei meteen geraakt door deze prachtige sleepboot, de mooie houten deuren... alles is nog origineel, gewoon prachtig.

Een vast bed, slaappleaats voor onze kleinkinderen, gezellige roef en stuurhut, de warmte komt je tegemoet in deze prachtige boot. En een langzaam loper (Deutsche Werke) erin, waar Kees al jaren van droomt.

De boot is altijd goed onderhouden door de vorige eigenaar, zij zijn 33 jaar eigenaar geweest en hebben er met liefde voor gezorgd. En nu zijn wij de trotse eigenaar! We gaan er heerlijk mee varen en van genieten vanuit onze mooie plek in de museumhaven.

Met vriendelijke groet Kees en Lia Oud.

Motor merk: Deutsche werke Kiel
Motor type: 3M 36
Motor bouwjaar: 1941
Motor PK: 90
Aantal cylinders: 3
Keerkoppeling merk: Bravo
Keerkoppeling type: GO-Komm13020 OND375
Keerkoppeling bouwjaar: 1941
Keerkoppeling overbrenging: 1 op 1
Aantal bladen: 3
Diameter in mm: 120
Materiaal: Brons

SLEEPBOOT TIJMA



NIEUWE AANMELDINGEN

Wat was voor jou de aantrekkingskracht van deze prachtige sleepboot? Dat was eigenlijk het complete schip. Ik zocht al een jaar of 5 naar een sleepboot zoals de Tijma, vanuit hobby oogpunt maar met dien verstande dat ik ook geen zin had in een complete revisie en de aankomende 5 jaar continu aan het klussen moet. Deze is in een zodanige staat dat er gewoon mee gevaren kan worden en er toch genoeg onderhoud overblijft als hobby.

Wat zijn jouw plannen met de nieuwe aanwinst? Hobbymatig varen en onderhoud uitvoeren, zodanig dat het originele karakter van Schip anno 1934 & Brons Motor anno 1930 gewaarborgd blijven. Dat zal eigenlijk geen probleem moeten zijn aangezien ik zelf al ruim 40 jaar ervaring heb als monteur/ inbedrijfsteller van dieselmotoren waarvan 15 jaar bij Deutz en sinds 2000 een paar eigen bedrijven heb in Dieselmotoren reparatie in IJmuiden en Harlingen.

Bouwjaar: 1934
Eigenaar: L.B. Baes
Thuishaven: IJmuiden
Lengte (in meters): 17.03 m
Breedte (in meters): 4.35 m
Diepgang (in meters): 1.80 m
Kruiphoogte (in meters): 3.20 m
Brandmerk: 02001961
Naam werf: De Jong en Smit
Plaats werf: IJsselmonde
Land werf: Nederland

Motor merk: BRONS
Motor type: Brons 2D
Motor bouwjaar: 1930
Motor PK: 120
Motor aantal cilinders: 2
Keerkoppeling merk: Brons.
Keerkoppeling bouwjaar: 1930
Keerkoppeling overbrenging: 1.1
Schroef aantal bladen: 3
Schroef materiaal: Staal
RVEN registratienummer: 605

OPDUWER LAMBIC

NIEUWE AANMELDINGEN



De opduwer is van mijn broer Marc geweest, na zijn overlijden in 1991 heb ik een tijd met 2 opduwers gevaren. En ermee varen betekend ook eraan sleutelen, aan deze 15pk en 22pk Kromhout gloeikop motoren. Mijn opduwer heette Toembak (nu Ouwe Vos) en zo heb ik hem toen genoemd.

Vanaf mijn 10e tot 46e jaar heb ik met de gloeikop gevaren. Ik had al ervaring met mijn MWM RH30Z (ook overhaald en ingebouwd) in mijn havendienstboot, waar ik 30 jaar op gewoond heb. Deze kwam uit 1932, een geweldige kar! Toen in 2007, tipte Jeroen Hotze mij over een mooie motor. Uiteindelijk duurde het tot 2018 om de Kromhout te vervangen door de Benz. Ik kon hem er niet uit halen....nooit een klap verkeerd gegeven (nog compleet overhaald met mijn broer in 1990).

Vanaf 2018 tot 2020 de fundatie, schot, dak, stuurwerk, hennegatkoker, roerwerk etc. nieuw gemaakt en e.e.a. geklonken. De opduwer Claus, van René, heb ik als voorbeeld gebruikt, bij mij was veel van het originele er niet meer. Maar het resultaat mag er zijn, een opduwer alsof hij zo van de werf komt, al zeg ik het zelf.

Groet Bas. Tot Vianen, ik kom met de Lambic met mijn zoon Sep en pa Gerrit met de Ouwe Jaap.

Motor merk: Benz

Motor type: RH24Z

Motor bouwjaar: 1921

Motor PK: 22

Aantal cylinders: 2

Keerkoppeling merk: Brevo

Keerkoppeling type: 104

Keerkoppeling bouwjaar: 1953

Keerkoppeling overbrenging: 1 op 1

Aantal bladen: 3

Schroef diameter (in mm): 762

Materiaal: Nibral

SLEEPBOOT HANNE



NIEUWE AANMELDINGEN

Ik ben al een poosje beroepsmatig actief in de sleep- en duwvaart. Door niet nader te omschrijven omstandigheden moest ik in 2017 helaas onverwachts en dringend op zoek naar een andere boot. Zoals gezegd zaten we al volop in het sleep- en duwwerk. Deze boot, toen de "Harle Tief", lag te koop, dus de verkoper gebeld en een afspraak gemaakt. De boot lag toen al een aantal jaren stil, en dat was te zien. Ik zag zeker mooie lijnen in de boot, maar zeker ook heel veel werk om er weer een werkbaar schip van te maken. Ze was de laatste werkzame jaren, de periode bij Warrings, ook alleen actief als "versorgungsschiff" en niet meer als sleepboot. Zodoende was ze ook niet meer gecertificeerd als sleepboot. Ik zal jullie de details besparen, maar we zijn ca. 10 maanden bezig geweest, inclusief een reisje naar Emden, om er weer op papier een sleepboot van te maken. Toen dat eenmaal gelukt was, was de ombouw naar sleep- duwboot snel gerealiseerd en zijn we, inmiddels december 2018, weer aan het werk gegaan. De plannen zijn dus om lekker te blijven werken in de vaart, en de boot beetje bij beetje op te knappen.

Met vriendelijke groet,
Eric van den Berg

Motor merk: Deutz
Motor type: SBA 12 M 816
Motor bouwjaar: 1979
Motor PK: 550
Aantal cilinders: 12
Keerkoppeling merk: Reintjes
Keerkoppeling type: WAV 400
Keerkoppeling bouwjaar: 1979
Keerkoppeling overbrenging: 5,143:1
Aantal bladen: 4
Diameter in mm: 1700
Materiaal: CuNial

SLEEPBOOT FAITH



NIEUWE AANMELDINGEN

Ik kocht mijn sleper in 2015 van mijn vader die een sloopbedrijf heeft. De toenmalige Bertha lag gezonken in Stellendam, oorzaak: een overschot aan boegwater van een zeeschip. Rijkswaterstaat heeft de boot weer bovengehaald en mijn vader heeft via via het gezonken casco opgekocht voor de sloop. Maar voordat de brander erin ging wilde ik het schip eerst zien, en ik was meteen verkocht. Er stond nog een hele oude lucht gestarte motor in, een MWM die je nog met lontjes moest starten. Ik kon het merk voor de rest niet maar had wel de kennis van de bijzondere oude techniek die er nog in zat. Ik deed een bod op het schip en ging de uitdaging aan om het weer varend te krijgen. Het duurde nog geen dag of ik voer al met een kaal casco rond met een paar planken erin waar ik op kon lopen en staan. En voor de rest was er echt niks meer aan boord dan een MWM motor, compressor en stuur. Nadat ik de motor had horen lopen was ik helemaal verliefd op het scheepje en wilde ik het opknappen. Ik heb hier avonden, weekenden en vakanties aan gewerkt. En ieder jaar tijdens de warme zomerdagen stond ik op de wal bij de Koornwaard in Heukelum en deed ik weer een groot project. Ik heb heel het schip van binnen en buiten gestraald en in de 2 componenten verf gespoten. Ik heb de oorspronkelijke lijnen van het casco weer teruggebracht om het er van buiten weer helemaal authentiek uit te laten zien. Al het elektra heb ik opnieuw aangelegd en een hoop timmerwerk gedaan. Eigenlijk heb ik een compleet nieuw slepertje gebouwd, waarmee ik uiteraard wel zoveel mogelijk van het oorspronkelijke bouwjaar 1932 heb proberen te behouden. Om er fijn mee te kunnen varen heb ik er natuurlijk wel hoop luxe aan toegevoegd zoals een vistaart roer, andere bronzen schroef, boegschroef, Victron installatie, 400v Generator etc. En eigenlijk ben ik nooit klaar met deze boot want heb nog ideeën genoeg om hem verder terug in de tijd te maken. Door de jaren heen is er teveel aan gemoderniseerd van buiten, wat eigenlijk jammer is. Maar voor mij een leuke uitdaging en hobby erbij. In de jaren dat ik de boot heb, kreeg ik er via via ook werk voor, zoals pechmeldingen en sleepklussen van gestrande jachtjes. Ik probeer op die manier nog een klein beetje m'n geld terug te verdienen dat ik in de boot heb gestoken. En uiteraard is iedere reis die ik er mee doe een nieuw avontuur wat onbetaalbaar is met zo'n bootje. Tot zover in het kort het verhaal over de Faith, zo die nu heet, want ik had er geloof in dat het ooit nog iets ging worden.

Met vriendelijke groet, Charrel van Vugt

BEGUNSTIGER

Ik zal mij even voorstellen.

Mijn naam is Lydia Suurland, ik kom uit Tholen, ben getrouwd met Hilco en samen hebben wij 2 dochters Michelle (17) en Stephanie (14). Sinds 2014 ben ik werkzaam als havenmeester bij watersportvereniging de Kogge in Tholen. In dat jaar ontmoette ik de allereerste sleepboot. Op slag verliefd!!! Mijn vader vertelde mij altijd dat je een motor moet voelen, op het moment dat ik haar binnen zag komen voelde ik wat mijn vader bedoelde. Een Industrie van 1941 met het geluid waar ik van binnen warm van liep. Zo verlegen als ik toen was, vroeg ik aan de eigenaar of ik aan boord mocht komen om te smullen van al dat moois. Na toestemming van de kapitein belde ik enthousiast mijn vader, dat hij als hij in de gelegenheid was direct naar Tholen moest komen.

In de afgelopen jaren heb ik vele sleepboten mogen ontvangen in onze haven, elke keer weer bleef ik dat warme gevoel houden, ik kan wel zeggen dat het een obsessie is geworden. Ik heb ook al vele lieve mensen leren kennen die meer zijn geworden dan alleen een eigenaar van een sleepboot, ze komen zelfs een paar keer per jaar mijn hartje verblijden, koffie met kruidkoek staat dan al voor mij klaar.

In 2022 eindelijk naar de sleepboot dagen in Zwartsluis... in één woord "geweldig"! Mijn man is inmiddels ook besmet met het sleepboot virus. Zelf een sleepboot bezitten is helaas niet aan ons besteed, maar we mogen altijd een beetje mee snoepen en meegenieten van de gezelligheid van andere bezitters. Ik mag zelfs iedereen die aangesloten is bij de FVEN 20% korting geven. Dus hoop nog veel mooie sleepers in onze haven te mogen ontvangen.

Dit jaar hopen we de sleepbootdagen van Vianen te mogen bezoeken, we hebben zelfs een hotel geboekt zodat we de tijd hebben om alles goed kunnen bezichtigen. Ik volg al een aantal jaar de VDMS op Facebook, ik zag dat er een prachtig boek was uitgekomen van 25 jaar, vele aangesproken of ik ook aan dat boek kon komen. Uiteindelijk mocht ik het bestellen. Ik schoonde bij de sleepboot eigenaren om De Beting die ik graag wilde lezen.

Dus als verjaardagscadeau een lidmaatschap als begunstiger gekregen.

SLEEPBOOT ALBICILLA



NIEUWE AANMELDINGEN

De aantrekking tot de scheepvaart is voor mij al heel jong begonnen. Ik ben in Maasbracht geboren in een schippersfamilie, als kind liep ik toen al met oma langs het water naar de sluis. Daar keken we dan hoe de schepen met een bloedgang 13 meter naar beneden werden geschut. Van de grootste koppilverbanden tot de kleinste sleepjes, het had allemaal wat bijzonders.

Jaren later kocht ik mijn eerste eigen sleepboot, de Axel. Na een jaar in het bezit te zijn geweest van Mslb Axel heb ik deze verkocht. De zoektocht begon naar een grotere sleepboot mét een langzaamloper in goede staat. Zo ging ik de schepen af. Mslb Leal, Independent 3...tot ik plots de advertentie vond die ik al een keer gezien had toen ik de Axel kocht. Een redelijk grote sleepboot van ongeveer 18 meter lang, 4 meter hoog en een mooie langzaamloper. De Albicilla (toen nog de Jessi). Dat werd hem, dat wist ik tijdens het eerste bezoekje aan boord al. Het schip is in goede staat en er staat een mooie (semi) langzaamloper in met een hoop geschiedenis.

Die geschiedenis probeer ik zo veel mogelijk in stand te houden. Dus in tegenstelling tot de meeste vrouwen heb ik geen lak op mijn nagels maar wel een beetje schroefasvet eronder. Naast het nodige onderhoud plegen, ben ik van plan een aantal evenementjes per jaar te bezoeken. Dit jaar staan de havendagen van Zeewolde en de Lekkodagen op het programma. Maar zoals altijd...Ik ga waar de wind me heen blaast. Waar het schip strandt ,dat zien we vanzelf.

Motor merk: Worthington
Motor type: BB
Motor bouwjaar: 1950
Motor PK: 150
Aantal cilinders: 5
Keerkoppeling merk: Hall-Scott
Keerkoppeling type: V12 Defender
Keerkoppeling overbrenging: 1:2
Aantal bladen: 4
Schroef diameter (in mm): 1280
Materiaal: brons

TREKPROEF SPES - OPDUWERS

Waar in Zwartsluis alle demonstraties geminimaliseerd moesten worden, kon in Vianen gelukkig alles weer. Stationaire motoren, behendigheids- en trekproeven, sleepboten. Toen begon er toch iets te kriebelen. Alles mag weer? Dus misschien het trekken van de opduwers tegen de Spes ook wel. Dat werd even overlegd met het bestuur en de organisatie. Het antwoord was, dit is mogelijk, ga je gang. Toen Willem van de Spes gebeld. Durf je het nog op te nemen tegen de opduwers? We hebben groen licht. Willem hoefde niet overtuigd te worden en nam de uitdaging aan. De technische details voor de uitvoering werden besproken. We gaan ervoor! Stroppen, een klappblok, trekklok, De Progress en een vlot van Jan Bakker. De tros van Zwartsluis was nog aanwezig in Vianen. Woensdagavond hebben we deze tros nog even getest om te kijken of deze nog krachtig genoeg was. Iedereen was het ermee eens dat de ingrediënten klopten. Vrijdag na de trekproef van de sleepboten zou de strijd gestreden worden. Koos Zwarts en ik moesten eerst nog even een clubje opduwers uitzoeken. Voor de eerste poging werden de volgende opduwers ingezet:

- o Zwartvos
- o Tempo
- o Sirene B
- o Beatrix
- o Marijke
- o Liberte
- o Klorus
- o Harmonie
- o Ouwe Jakob
- o Furie
- o De Eikel
- o Brutus
- o Oldtimer



Bij de eerste poging konden we het niet winnen. Remco riep op om meer opduwers voor te spannen. Dus de Lambic, Kobus, Anna en Dinghy gingen ook meetrokken. Al het geweld werd losgelaten. Het Merwedekanaal begon te kolken, boten aan de grasstrook sloegen los en het stampen van de motoren moet tot buiten Vianen te horen zijn geweest. Er gebeurde echt wel wat. Dat was ook af te lezen op de trekklok. Die gaf inmiddels 12 ton aan. De Tjerk Hidde begon ook al aardig in de touwen te hangen en ook Willem moest met de Spes aardig zijn best doen. Het was spannend maar er kon geen echte winnaar worden aangewezen. Dit zal nog op een nader te bepalen tijdstip herhaald moeten worden om de Spes toch duidelijk achteruit te trekken. De deelnemers en het publiek hebben er in ieder geval van genoten. Ik wil iedereen bedanken die meegeholpen heeft om dit spektakel weer mogelijk te maken.

Xander van Dijk
Sleepvlet Imago

EVENEMENTENKALENDER 2023

Havendagen Terneuzen van 23 juni 2023 00:00 uur tot 25 juni 2023 23:59 uur.
(aanmelden via VDMS)

Sail Den Helder 2023 van 29 juni 2023 02:00 uur tot 02 juli 2023 01:59 uur.
(aanmelden loopt niet via de VDMS)

Havendagen Zeewolde van 07 juli 2023 00:00 uur tot 09 juli 2023 23:59 uur.
Aanmelden: j.hartman@xmsnet.nl

Havenfestival Almelo van 08 juli 2023 00:00 uur tot 09 juli 2023 23:59 uur.
Aanmelden: l.sloet@hotmail.com

Historische Havendagen Coevorden van 14 juli 2023 00:00 uur tot 16 juli 2023.
23:59 uur. Aanmelden: coevordenhavendagen@gmail.com

Sleepbootdagen Biddinghuizen van 25 augustus 2023 00:00 uur tot 26 augustus
2023 23:59 uur. Aanmelden: hubertschoemaker2@hotmail.com

Visserijdagen Makkum 2023 van 25 augustus 2023 00:00 uur tot 26 augustus
2023 23:59 uur. Aanmelden: <http://www.visserijdagen-makkum.nl/opgave/sleepboot>

Nijkerkse Sleepbootdagen van 31 augustus 2023 00:00 uur tot 03 september 2023
23:59 uur. (aanmelden via VDMS)

Admiraliteitsdagen Dokkum van 07 september 2023 00:00 uur tot 10 september
2023 23:59 uur. (aanmelden via VDMS)

31e Warmondse Schippertjesdagen van 08 september 2023 00:00 uur tot 10
september 2023 23:59 uur. (aanmelden via VDMS)

Historische Havendagen Zwolle van 08 september 2023 00:00 uur tot 09 september
2023 23:59 uur. Aanmelden: hubertschoemaker2@hotmail.com

Sleepbootdagen Akkrum -VOL- van 08 september 2023 00:00 uur tot 10 septem-
ber 2023 23:59 uur.



Sleepbotenfestival

26 augustus 10:00 - 23:00 | de Havenkant Biddinghuizen

**13:30 - 15:30: Trekwedstrijden met sleepboten;
vanaf 20:00: Feestavond met lokale DJ's!**

*Springkussens • Vaargroep Flevoland • Braderie
Shanty Koren • Paling • Draaiende Scheepsmotoren*